

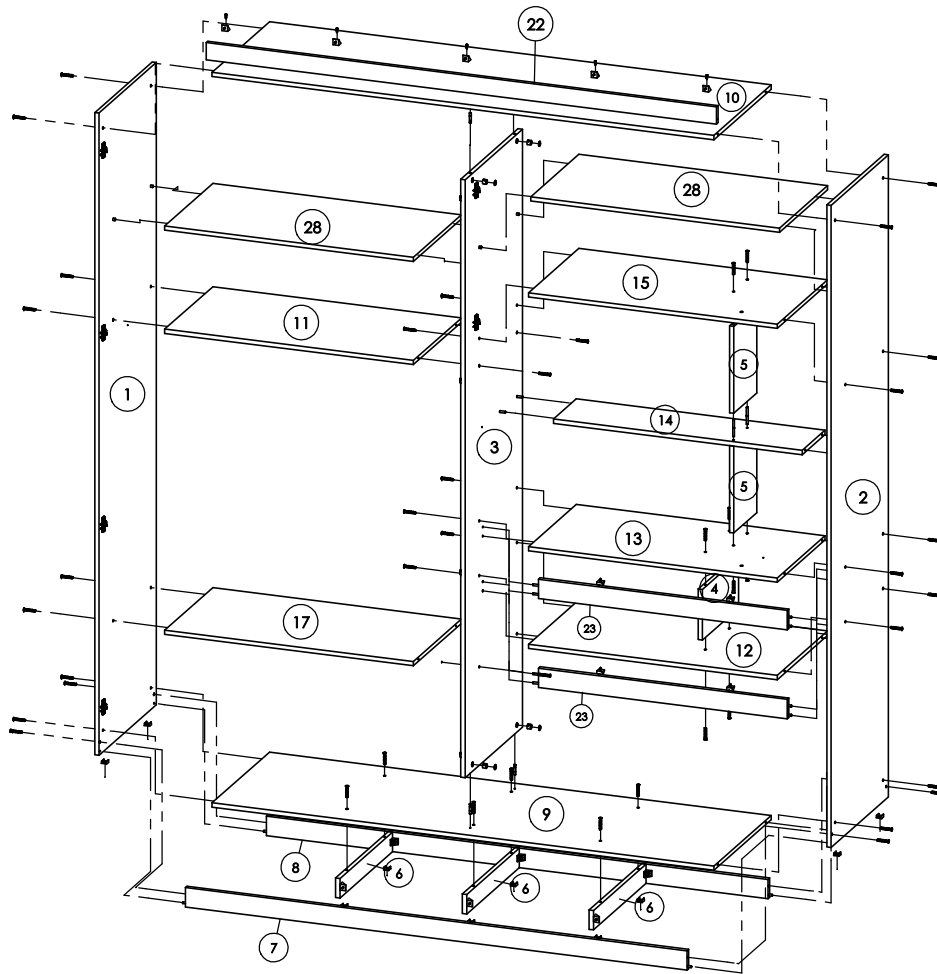

# Roupeiro Brilliance 4 Portas / Wardrobe Brilliance 4 Doors / Ropero Brilliance 4 Puertas

quarta-feira, 4 de dezembro de 2019



Peça Piece Pieza	Cod.	Descrição	Description	Descripción	Qtde Qty Cant	Compr Length Largo	Larg. Width Ancho	Esp. Thickness Espesor
1	P13916	Lateral Esq.	Left Side Panel	Lateral Izquierda	1	2252	536	15
2	P13919	Lateral Dir.	Right Side Panel	Lateral Derecha	1	2252	536	15
3	P13917	Divisão Central	Central Division	División Central	1	2097	536	15
4	P12445	Divisão Inferior Nicho	Lower division Niche	División baja Nicho	1	339	177	15
5	P12443	Divisão Superior Nicho	Superior division Niche	División Sup. Nicho	2	305	214	15
6	P13930	Divisão Pé	Division Foot	Pie división	3	492	68	15
7	P13922	Frente Pé	Frontal Botton Frame	Zocalo Frontal	1	1773	68	15
8	P13923	Traseiro Pé	Back Botton Frame	Zocalo Traseiro	1	1773	68	15
9	P13920	Tampo Inferior	Surface Bottom	Superficie inferior	1	1773	536	15
10	P13921	Tampo Superior	Table Top	Table Top	1	1773	536	15
11	P13550	Tampo Intermediário	Top intermediate	Top Intermdio	1	879	450	15
12	P13924	Tampo Gav 1 Id s/ Pint	Top drawer 1hand / Paint	Top Cajón s/ Pintura	1	879	472	15
13	P13925	Tampo Inferior Nicho	Top Bottom Niche	Top inferior nicho	1	879	448	15
14	P13974	Tampo Menor Nicho	Top Minor Niche	Top menos nicho	1	879	214	15
15	P13926	Tampo Superior Nicho	Table Top Niche	Table Top Niche	1	879	472	15
16	P13929	Fundo	Background	Fondo	4	2117	444	2,5
17	P13348	Tampo 1 Id s/ Pint	Top one side unpaint	Top s mano / Pintura	1	879	450	15
18	P13927	Traseiro Gaveta	Drawer Back	Traseiro Cajón	3	804	88	15
19	P13933	Fundo Gaveta	Drawer Back	Fondo Cajón	3	804	406	2,5
20	P10604	Lateral Gaveta	Drawer Side	Lateral Cajón	6	385	88	15
21	P13698	Distanciador	Spacer	Spacer	4	657	70	25
22	P13918	Moldura Superior	Frame Superior	Enmarcar Superior	1	1803	60	15
23	P13928	Travessa Central	Dish Central	Plato Central	2	879	68	15
24	P15455	Porta lateral	Side door	Puerta lateral	2	2112	443	15
27	P12442	Painel TV	Panel TV	Panel de la TV	1	870	619	15
28	P11439	Prateleira	Shelf	Estante	2	879	450	15

Cod. Qnt.

A 4	B 12	C 4	D 4	E 44	F 15	G 110	H 48	I 1
Parafuso 3,5x12 CC (P/ Suporte Cabideiro) 36723	Paraf. Córredixa 6x12 22396	Parafuso Bigfix 33160	Tambor Minifix 22388	Cavilha 6x30 24603	Cantoneira 37064 - Creme	Prego 10x10 CC 20179	Parafuso 4X14 CC 25673	Adesivo Logotipo THB 31353
J 12	K 46	L 8	M 42	N 4	O 22	P 10	Q 2	R 1
Calço p/ Dobradixa 23273	Parafuso Soberbão 7x40 PH 10 25691	Dobradixa Baixa 23271	Tampa Soberbão 26558 - Champagne	Dobradixa Alta 23272	Presilha Fundo 24099	Sapata Plástica 32821 - Teka	Suporte Cabideiro 36611	Suporte Prateleira 33200 - Champagne
S 2	T 10	U 97	V 2	W 3	X 2	Y 1	Z 1	AA 6
Parafuso 3,5x30 CF (Embaladas c/ Sup. Cab.) 25700	Parafuso 3,5x30 CF (Embaladas c/ Sup. Cab.) 25700	Parafuso 3,5x14 CP 25736	Puxador Citrino 640mm 31184 28717 - Ponteira Crom	Puxador Citrino 416mm 28717 - Ponteira Crom	Puxador Punto Cromado 34530	Cabideiro Oblongo 872 31252	Sachê de Cola 25676	Suporte Triangular 30094
AB 4	AC 12	AD 2	AE 4	AF 6	AG 12	AH 1	AI 1	AJ 2
Tampa Tambor 25682 - Champ	Parafuso 3,5x35 CF 29242	Perfil H 2117mm 34073	Parafuso 3,5x12 CF Zincado Branco 25683	Parafuso 3,0x10 CC Zincado Branco 25725	Cantoneira 55x18,5x18,5 37036 - Creme	Dobradixa Pivotante Direita - 33368	Dobradixa Pivotante Esquerda - 33369	Bucha Pivotante 33388

## 4847 - Roupeiro Brilliance Plus 4P Teka Sensitive C| Carvalho Sensitive

25	P13915	Frente Gaveta Carvalho	Drawer	Cajón	3	858	215	15
26	P15456	Porta Central Carvalho	Door Central	Puerta Central	2	598	435	15



**Atenção com a cor do acabamento!**  
Em caso de assistência solicitar o código de acordo com a cor da peça.

Medidas em mm



AK 1	AL 3	AM 1	AN 4	AO 8	AP 1	37049 - Kit Fecho Toque
Passa Fio 34061 - Champagne	Kit Corredixa 400mm 21611	Gabarito de Cabideiro 36919	Tampa Adesiva 34135	Suporte Prateleira 27098	Parafuso 3,0x10CC 25725	Fecho Toque 37049
						Chapinha Fecho 37049

# Roupeiro Brilliance 4 Portas / Wardrobe Brilliance 4 Doors / Ropero Brilliance 4 Puertas

## Montagem da Gaveta / Mounting Drawer / Cajón de montaje.

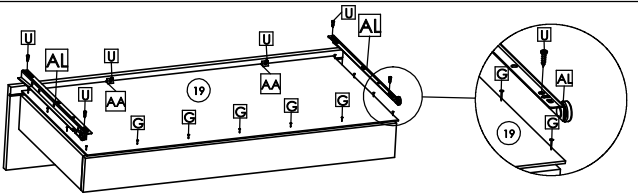
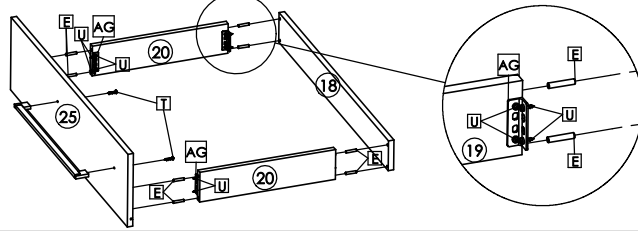

## Montagem do Distanciador / Mounting the Spacer / Montaje del espaciador.

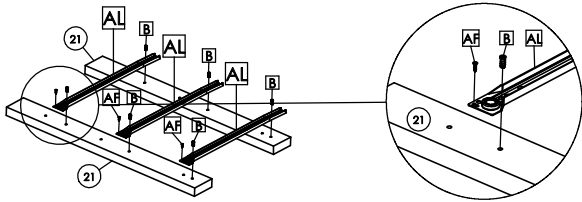

## 1º Passo / Step / Paso

Fixar Divisões Pé ④ no Tampo Inferior ⑨ com Parafusos Soberbão ①. Logo fixar com Cantoneira ② e Parafuso ③ a Frente e Traseiro pé ⑦ e ⑧ nas Divisões ⑥ / Divisions set foot ④ in Lower Surface ⑨ with screws Soberbão ①. Once set to ② bracket screw ③ and the Front and Rear foot ⑦ and ⑧ in Divisions ⑥ / Divisiones puesto un pie en la Baja ④ Superficie ⑨ con tornillos Soberbão ①. Una vez que ponen a ② soporte de la hélice ③ y la parte delantera y trasera del pie ⑦ y ⑧ en las Divisiones ⑥.

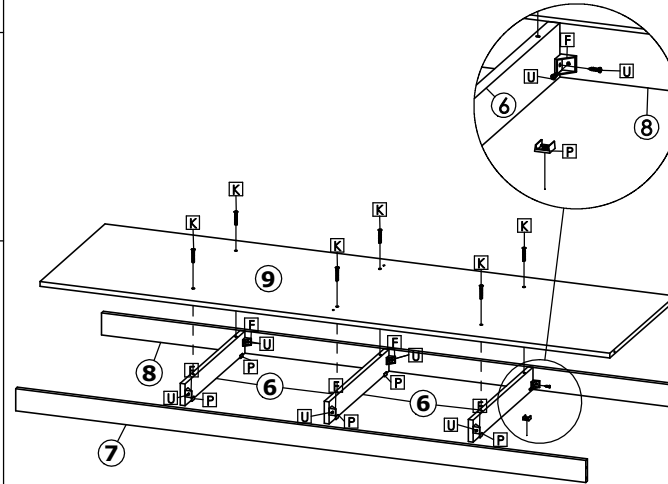

## 2º Passo / Step / Paso

Fixar a Lateral ① nos Tamos ⑪ e ⑰, com Parafusos ①. Em seguida fixe a Divisão ③ com Parafusos Bigfix ② / Fasten the Side ① Times in ⑪ and ⑰, with screws ①. Then secure the Division ③ with Bigfix Screws ② / Fije el lado ① veces en ⑪ y ⑰, con tornillos ①. A continuación, fije la División ③ Tornillos con BigFix ②.

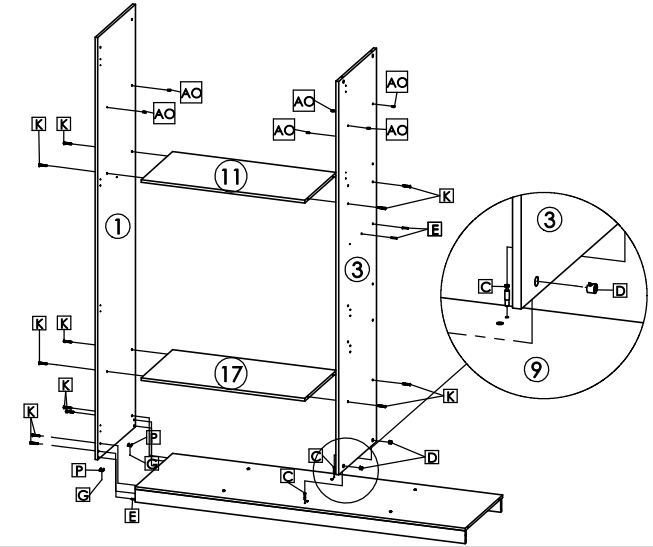

## 3º Passo / Step / Paso

As Travessas ⑲ devem ser encaixadas com Cavilha ② na Divisão ③ e Lateral ②, após fixar a Travessa com Cantoneira ② e Parafusos ③ / The Sleepers ⑲ shall be fitted with bolt ② in Division ③ and ② Side after securing the Lane to ② bracket and screws ③ / El Travesa ⑲ estará provisto de perno ② en la División ③ y ② secundarios después de la fijación del plato de soporte ② y ③ tornillos.

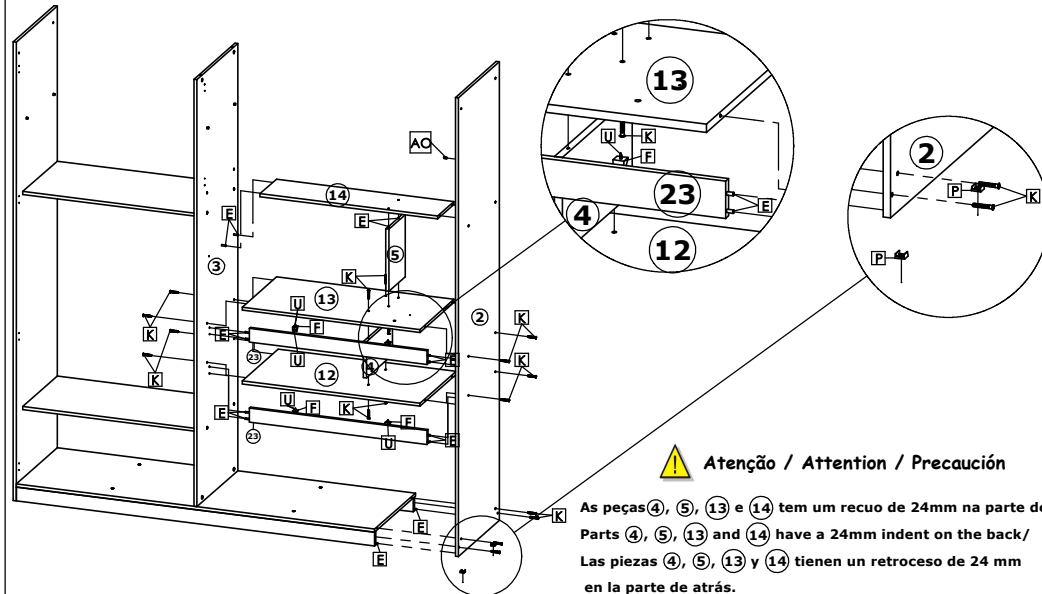

**Atenção / Attention / Precaución**

As peças ④, ⑤, ⑬ e ⑭ tem um recuo de 24mm na parte de traz / Parts ④, ⑤, ⑬ and ⑭ have a 24mm indent on the back / Las piezas ④, ⑤, ⑬ y ⑭ tienen un retroceso de 24 mm en la parte de atrás.

## 4º Passo / Step / Paso

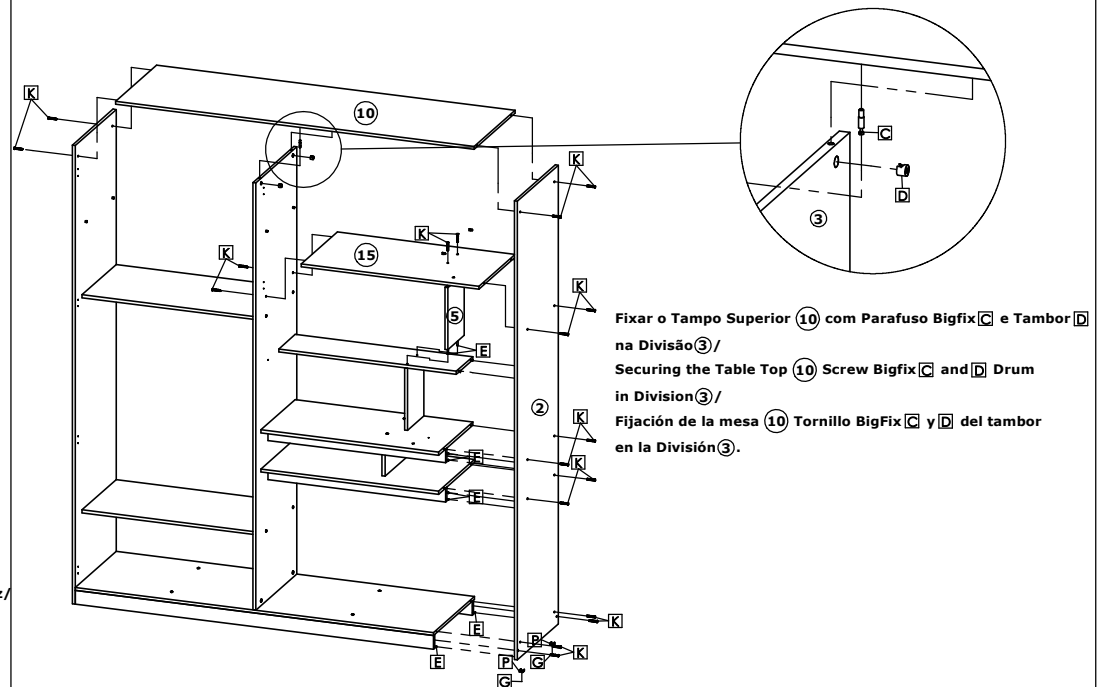

Fixar o Tampo Superior ⑩ com Parafuso Bigfix ② e Tambor ④ na Divisão ③ / Securing the Table Top ⑩ Screw Bigfix ② and ④ Drum in Division ③ / Fijación de la mesa ⑩ Tornillo BigFix ② y ④ del tambor en la División ③.

# Roupeiro Brilliance 4 Portas / Wardrobe Brilliance 4 Doors / Ropero Brilliance 4 Puertas

## 5º Passo / Step / Paso

Fixar os Fundos (16) com Pregos (G) e Presilhas (Q), a pós encaixar as Uniãos Fundo (AD) /  
 Fix the Funds (16) with (G) nails and cleats (Q), post fit Unions Fund (AD) /  
 Fijar los Fondos (16) con (G) clavos y grapas (Q), puesto ajuste Uniones Fondo (AD).

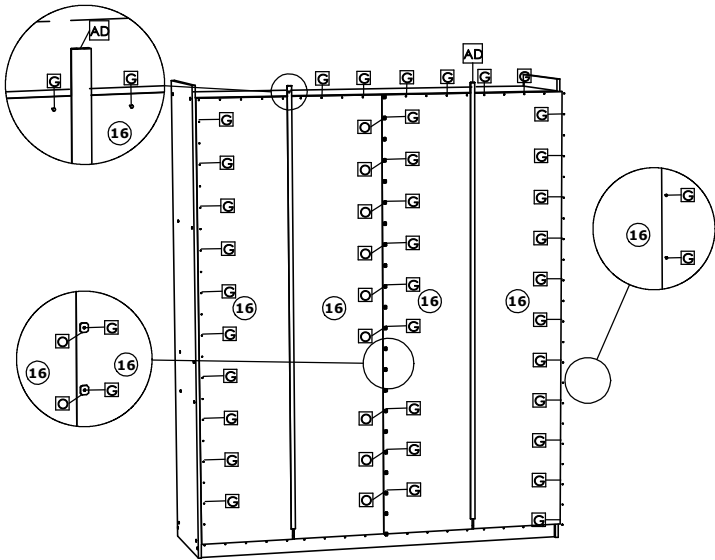

## 6º Passo / Step / Paso



### ATENÇÃO

A Moldura Superior (22) possui um rasgo que serve de guia, onde deve ser parafusada a Cantoneira (F) com Parafusos (U) /  
 The Superior Frame (22) has a characteristic that serves as a guide, which should be screwed to bracket with (F) screws (U) /  
 El marco superior (22) tiene una característica que sirve como una guía, que debe ser atornillado al soporte con (F) tornillos (U).

Encostar o Gabarito (AM) em baixo do Tampo (11) e no Fundo do roupeiro. Com uma Ponteira você irá marcar a Lateral e Divisão, após parafusar com Parafuso (A) os Suportes (Q) nas marcações /  
 Pull the Gabarito (AM) beneath the Surface (11) and wardrobe. Com Fund's ferrule you will mark the Side and division, after screwing Screw (A) Brackets (Q) markings /  
 Ire de la Gabarito (AM) debajo de la superficie (11) y la férula de roupeiro. Com Fondo se marcará el lateral y la división, después de atornillar Soportes tornillo (A) y (Q) marcas.

ENCOSTAR NO TAMPO  
 APOIAR ESTE LADO NA TAPA

ENCOSTAR NO FUNDO  
 APOIAR ESTE LADO NA TAPA

GABARITO P/ FIXAR CABEIBEIRO  
 MARCA DO PARAFUSO  
 UTILIZAR ESTA MARCAÇÃO PARA FIXAR COLGADOR

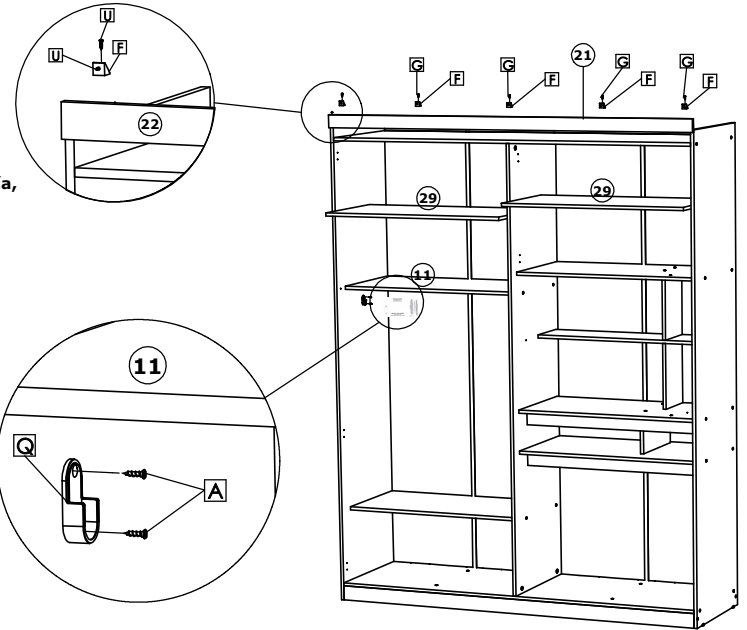

## 7º Passo / Step / Paso

Fixar o conjunto Distanciador+Corrediça na Lateral (2) e Divisão (3) com Parafuso (AC) /  
 Fasten the Spacer + Slide set on Side (2) and Division (3) Screw (AC) /  
 Fijar la diapositiva espaciador + situado en la cara (2) y División (3) Tornillo (AC).

Usar os tapa furo adesivo "AN" nas marcações de calço da divisão.

Use the adhesive patch hole "AN" on the shim markings division.

Utilice el orificio de parche adhesivo "AN" en las marcas de la calza división.

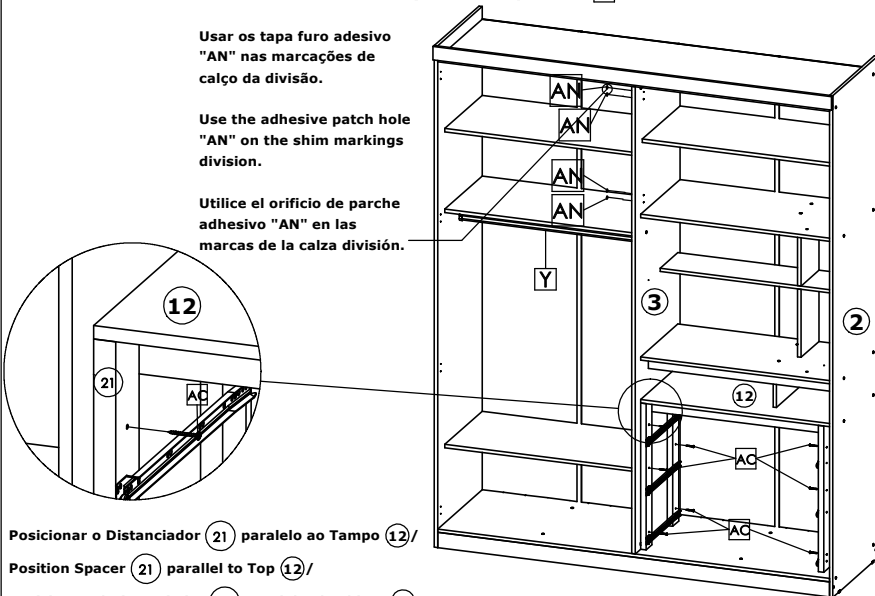

Posicionar o Distanciador (21) paralelo ao Tampo (12) /

Position Spacer (21) parallel to Top (12) /

Posicionar el Distanciador (21) paralelo al Tablero (12).

## 8º Passo / Step / Paso



### Atenção

O Fecho Toque (AP) deve ser fixado pelo seu primeiro furo, com Parafuso (AP) .  
 Após alinhe e fixe os demais parafusos /  
 The Closing Tap (AP) shall be fixed by the first hole with screw (AP) .  
 After align and fasten the other screws /  
 El grifo de cierre (AP) se fijará por el primer agujero con el tornillo (AP) .  
 Después de alinear y apriete los tornillos de otros.

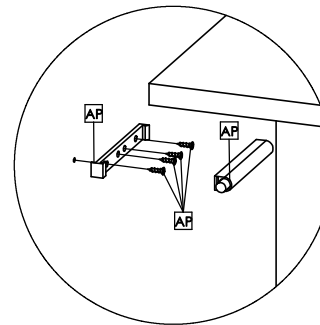

Peso Suportado por Gaveta /  
 Supported by weight Drawer /  
 Con el apoyo de cajón de peso. (5 Kg)

## Peso Suportado / Weight supported / peso que soporta

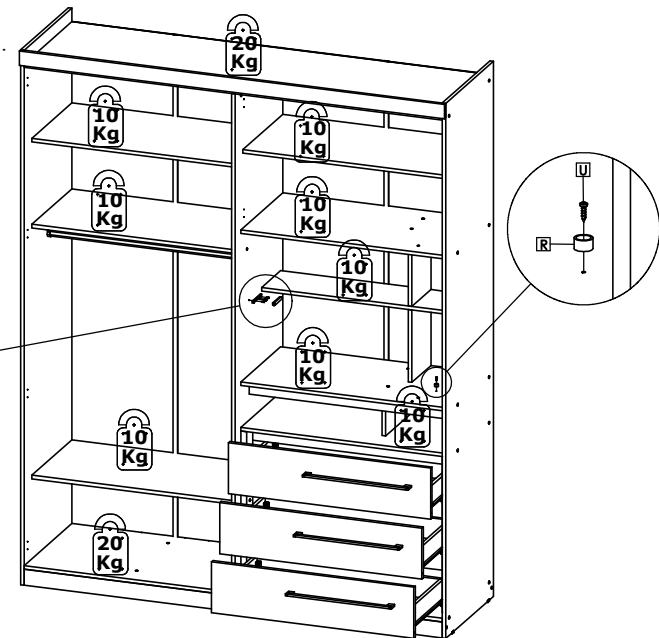

# Roupeiro Brilliance 4 Portas / Wardrobe Brilliance 4 Doors / Ropero Brilliance 4 Puertas

9º Passo / Step / Paso

## Montagem Portas Brilliance / Brilliance Doors / Puertas Brilliance

**⚠️ Atenção / Attention / Precaución**

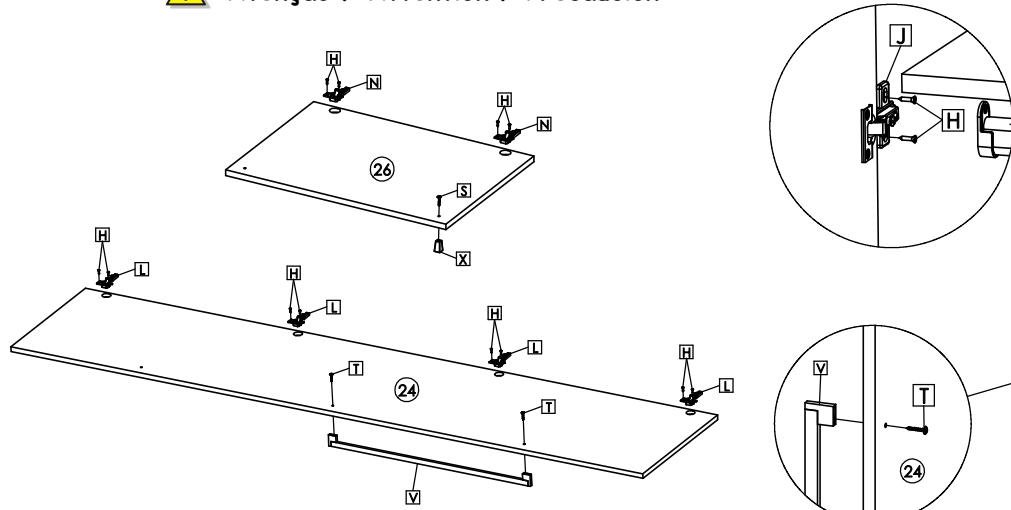

As Portas 24 devem ser fixadas com Dobradiça L e Parafuso H, as Portas 26 com Dobradiça N e Parafuso H /  
 Ports 24 must be secured with hinge bolt L and H, 26 Doors Hinged N and screw H /  
 Los puertos 24 se deben asegurar con el perno de la bisagra L y H, 26 y N puertas con bisagras tornillo H.

Fixar Calço Dobradiça J, com Parafuso H /  
 Attach Shim Hinge J, with Screw H /  
 Fijación Calzo Bisagra J, con Tornillo H.

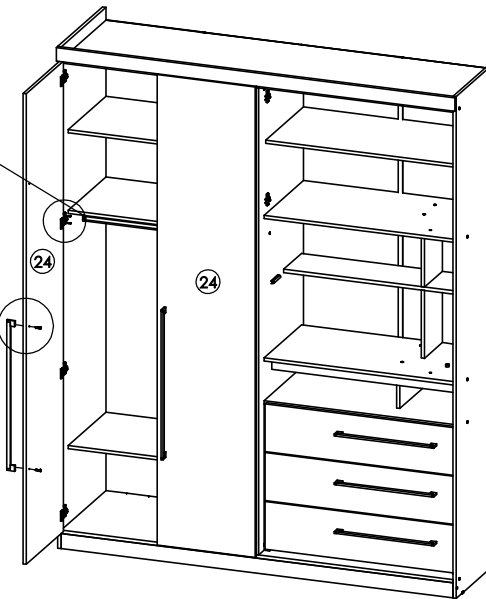

10º Passo / Step / Paso

Importante a Broca estar afiada, caso não esteja o ideal é apoiar um taco de madeira atrás da base a ser furada para não estourar o furo /  
 It is important that the drill bit is sharp if the ideal is to support a wooden block behind the base to be drilled into do not burst the hole /  
 Es importante que Broca esté afilada, si no está es ideal apoyar un taco de madera detrás de la base a ser perforado para no estallar el agujero.



Resultado do Furo com Furadeira /  
 Drill Hole Result /  
 Resultado del Agujero con Taladro.

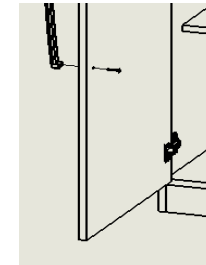

Furadeira c/ Broca 4mm\*  
 Drill w / Drill 4mm\*  
 Taladro c / Broca 4mm\*

Outra opção usar com o próprio Parafuso, fixando-o sobre a marcação /  
 Another option with the Screw itself, fixing it on the marking /  
 Otra opción usar con el propio Tornillo, fijándolo sobre el marcado.

11º Passo / Step / Paso

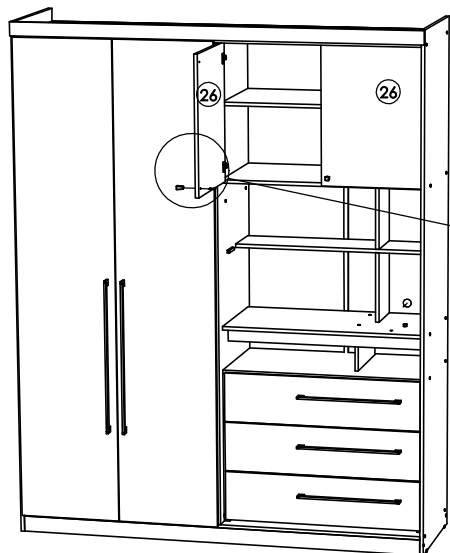

Utilizar Parafuso S na fixação do Puxador X /  
 Using screw S in fixing the handle X /  
 Utilizando el tornillo S en la fijación de la empuñadura X.

12º Passo / Step / Paso

Observe a posição do Pivotante Direito Superior AH e do Esquerdo Inferior AI. Deve ser encaixada a Bucha AJ e logo os Pivotantes /  
 Note the position of Pivot Right Upper Left Lower AH and AI. Must be fitted to chuck AJ and then the pivot /  
 Tenga en cuenta la posición de pivote superior derecho inferior izquierdo AH y AI. Se montarán en pinza de sujeción AJ y luego el pivote.

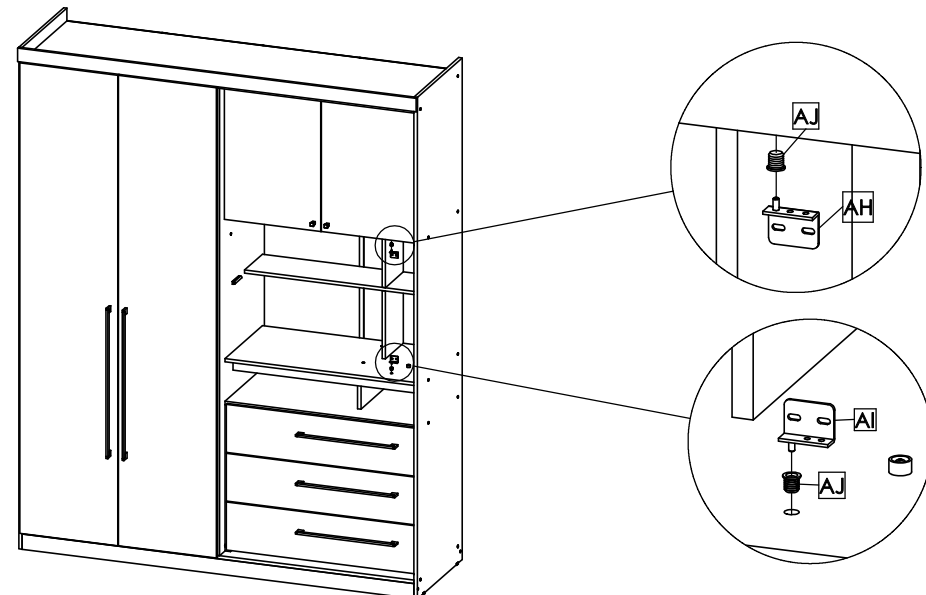

# Roupeiro Brilliance 4 Portas / Wardrobe Brilliance 4 Doors / Ropero Brilliance 4 Puertas

## 13º Passo / Step / Paso

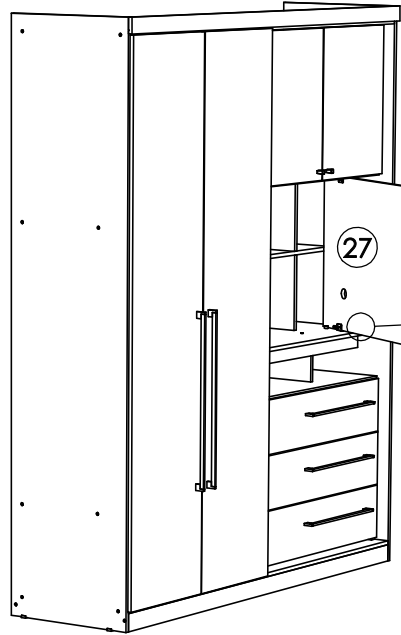

A Chapinha **AF** deve ser colada com fita adesiva 3mm à 300mm da parte inferior do painel **27** e paralela a lateral do painel **27** /  
 Flat Iron **AF** should be glued 3mm to 300mm from the bottom of panel **27** and parallel to the side of panel **27** /  
 La plancha plana **AF** se debe pegar de 3 mm a 300 mm desde la parte inferior del panel **27** y paralela al lado del panel **27**.

### ⚠️ Atenção / Attention / Precaución

Fixar as Dobradiças Pivotante na marcação do Painel **27** com Parafuso **AE**. Atenção ao fazer a fixação, pois o Pivotante deve ser posicionado ao Painel pelo seu primeiro furo que fica no lado do pino de encaixe /  
 Fix the Pivot hinges on the marking panel **27** with screw **AE**. Attention to make the setting as the Pivot should be positioned to the Panel for its first hole which is on the side of the locking pin /  
 Fijar el pivote bisagras en el panel de marcado **27** con el tornillo **AE**. La atención a realizar el ajuste como el pivote debe estar colocado al Grupo para su primer orificio que está en el lado del pasador de bloqueo.

## 14º Passo / Step / Paso

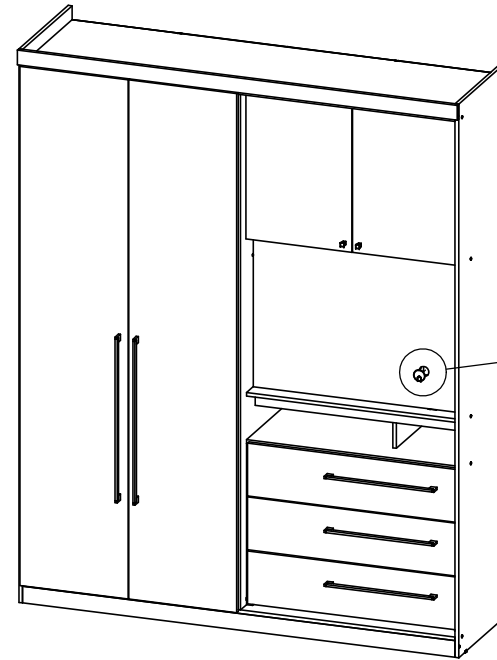

Faça o encaixe do Passa Fio **AK** /  
 Do fitting Pass Wire **AK** /  
 Cabo un ajuste de paso de alambre **AK**.

### Sugestão na organização dos Fios da TV / Suggestion in organizing the TV wires / Sugerencia en la organización de los cables de TV.



Estes Acessórios Não acompanham o Produto /  
 These accessories do not come with the product /  
 Estos accesorios no vienen con el producto.

#### Organizador de Fios / Wire organizer / Organizador del hilado.

O Organizador de Fios é um ótimo auxiliar na instalação, envolvendo todos os fios que além de proporcionar mais espaço, deixa tudo bem organizado.

The Wire Organizer is a great help in the installation, involving all the wires that besides directly providing more space leaving everything well organized.

El Organizador Wire es una gran ayuda en la instalación, además la participación de todos los cables que a proporcionar más espacio directamente de jando todo bien organizado.



#### Régua energizado / Ruler energized / Regla energizado.

Esta Régua permite uma melhor organização interna na fiação da TV, oportunizando também alimentar Baterias de Smartphones, DVD, Receptor de Parabólica, Secador de Cabelo, Prancha Alisadora, etc.

This rule allows a better internal organization in the TV wiring, providing opportunities also feed Smartphones batteries, DVD, Receiver Satellite TV, Hairdryer, Wiper Board, etc.

Esta regla permite una mejor organización interna en el cableado de TV, proporcionando oportunidades también se alimentan de baterías Smartphones, DVD, Receptor de TV vía satélite, Secador de pelo, tabla de limpiaparabrisas, etc.



### Atenção / Attention / Precaución

Painel para TV de 32 Polegadas / Panel TV 32 Inches / Panel TV 32 pulgadas.

Medidas de TV até / TV measures to / Medidas de TV a:

AxLxP - 48,5x74,5x7,5 cm

Peso Suportado pela TV / Weight Supported by TV / Peso Con el apoyo de TV.



A imagem é meramente ilustrativa, a TV não acompanha o Produto /

The image is merely illustrative, the TV is not included with the product /

La imagen es meramente ilustrativa, el televisor no se incluye con el producto.

## Brilliance 4P

