

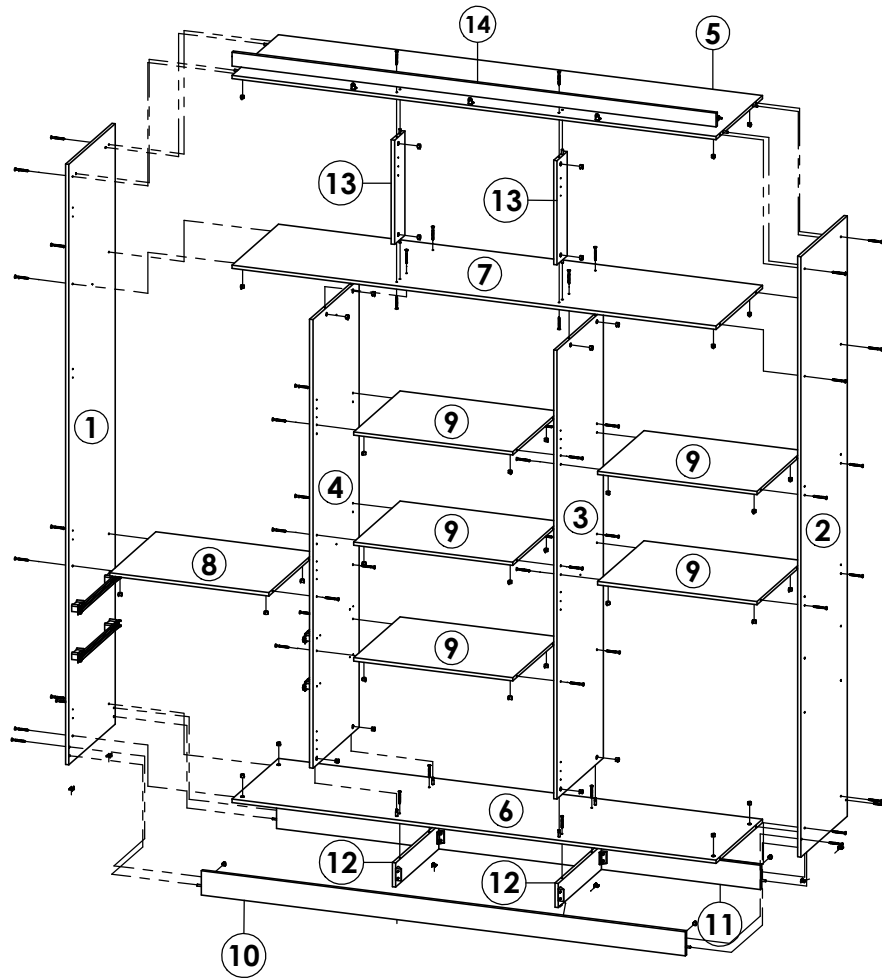

Roupeiro Milan 6 Portas / Wardrobe Milan 6 Doors / Ropero Milan 6 Puertas

Faithful+Riddick



Montagem Gaveta

sexta-feira, 19 de setembro de 2025

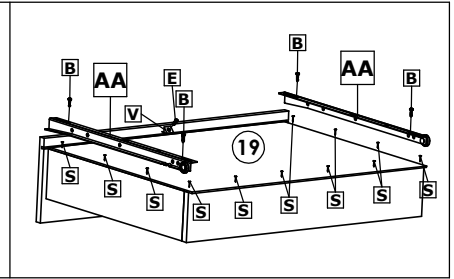
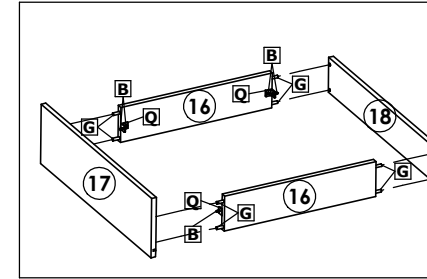

Roupeiro Milan 6P

| Peça Piece Pieza | Cod. | Descrição | Description | Descripción | Qtde Qty Cant | Compr Length Largo | Larg. Width Ancho | Esp. Thickn Espesor |
|------------------------|--------|---------------------------|--------------------------|----------------------------|---------------------|--------------------------|-------------------------|---------------------------|
| 1 | P19777 | Lateral Esq. | Left Side Panel | Lateral Izquierda | 1 | 2190 | 450 | 12 |
| 2 | P19778 | Lateral Dir. | Right Side Panel | Lateral Derecha | 1 | 2190 | 450 | 12 |
| 3 | P19780 | Divisão Central | Central Division | División Central | 1 | 1636 | 450 | 12 |
| 4 | P19779 | Divisão Direita/Esquerda | Division Right/Left | División Derecha izquierda | 1 | 1636 | 450 | 12 |
| 5 | P20090 | Tampo Superior | Top upper | Tapa Superior | 1 | 1779 | 450 | 12 |
| 6 | P20091 | Tampo Inferior | Top upper | Tapa Inferior | 1 | 1779 | 450 | 12 |
| 7 | P20092 | Tampo Intermediário | Intermediate Top | Tapa intermediaria | 1 | 1779 | 450 | 12 |
| 8 | P19785 | Tampo (1 lado s/ pintura) | Top (One Side Unpainted) | Tapa (Un lado sin Pintura) | 1 | 585 | 450 | 12 |
| 9 | P19784 | Tampo Intermediário Menor | Intermediate Top Smaller | Superior intermedio Menor | 5 | 585 | 450 | 12 |
| 10 | P20093 | Frente Pé | Frontal Botton Frame | Zocalo Frontal | 1 | 1779 | 88 | 12 |
| 11 | P20094 | Traseiro Pé | Back Botton Frame | Zocalo Traseiro | 1 | 1779 | 88 | 12 |
| 12 | P19788 | Divisão Pé | Division Botton Frame | División Zocalo | 2 | 420 | 88 | 12 |
| 13 | P19789 | Divisão Maleiro | Maleiro Division | División Maleiro | 2 | 380 | 100 | 12 |
| 14 | P20095 | Moldura Sup. | Top Frame | Moldura Superior | 1 | 1779 | 50 | 12 |
| 15 | P19794 | Fundo Roupeiro | Back Panel | Fondo | 3 | 2052 | 597 | 2,5 |
| 16 | P16060 | Lateral Gaveta | Drawer Side | Lateral Cajón | 4 | 385 | 88 | 12 |
| 17 | P19790 | Frente Gaveta | Drawer Front | Frente Cajón | 2 | 530 | 149 | 12 |
| 18 | P19792 | Traseiro Gaveta | Drawer Back | Traseiro Cajón | 2 | 510 | 88 | 12 |
| 19 | P19793 | Fundo Gaveta | Drawer Back | Fondo Cajón | 3 | 508 | 403 | 2,5 |

Cod. Qt.

| | | | | | | | | |
|---|---------------------------------------|---|-------------------------------------|--|--------------------------|---------------------------------------|--|---|
| A 8 | B 50 | C 4 | D 4 | E 18 | F 12 | G 28 | H 104 | I 4 |
| Parafuso 3,5x10 CC (Para Suporte Cabideiro) 36722 | Parafuso 3,5x12 CP 33297 | Parafuso Minifix 25679 | Tambor Minifix 30182 | Parafuso 4,0x14 CP 37535 - Zincado Branco (Usar no Distanciador) | Parafuso 3,5x25 CF 24648 | Cavilha 6,0x30 24603 | Parafuso 4,0x12 CC 30189 | Parafuso 3,5x45 CC 33405 - Zincado Branco |
| J 48 | K 48 | L 4 | M 24 | N 24 | O 1 | P 4 | Q 8 | R 5 |
| Parafuso 4,0x50 CC 25733 - Zincado Amarelo | Porca Cilindrica 36008 - Cinza Social | Parafuso 3,0x10 CC 33199 - Zincado Branco | Calço p/ Dobradilha 38612 | Dobradilha Baixa 38611 | Adesivo Logo 31363 | Cantoneira do Pé 36011 - Cinza Social | Cantoneira Plástica 36010 Cinza Social | Cantoneira da Moldura 33407 - Aço |
| S 144 | T 34 | U 8 | V 2 | X 8 | Z 1 | W 2 | Y 24 | AA 2 |
| Prego 10x10 CC 20179 | Presilha Fundo 24099 | Sapata L 34444 - Capuccino | Suporte Triangular 30094 | Distanciador 25mm 37492 | Sachê de Cola 10g 36724 | - | Tapa Furo 5mm 36009 - Cinza Social 31848 - Capuccino | Corredica 400mm 21611 |
| AB 4 | AC 1 | AD 6 | AE 2 | - | - | - | - | - |
| Suporte Cabideiro 36611 | Gabarito de Cabideiro 36919 | Puxador 39632 - Capuccino | Perfil i 388mm 36916 - Cinza Social | - | - | - | - | - |

Roupeiro Milan Capuccino C| Off White

| | | | | | | | | |
|----|--------|-----------------|----------------|------------------|---|------|-----|----|
| 20 | P19775 | Porta Off White | Dorr Off White | Puerta Off White | 6 | 2050 | 296 | 12 |
|----|--------|-----------------|----------------|------------------|---|------|-----|----|

Roupeiro Milan Capuccino C| Menta

| | | | | | | | | |
|----|--------|-------------|------------|--------------|---|------|-----|----|
| 20 | P19776 | Porta Menta | Door Menta | Puerta Menta | 6 | 2050 | 296 | 12 |
|----|--------|-------------|------------|--------------|---|------|-----|----|

Atenção com a cor do acabamento!
Em caso de assistência solicitar o código de acordo com a cor da peça.

Medidas em mm

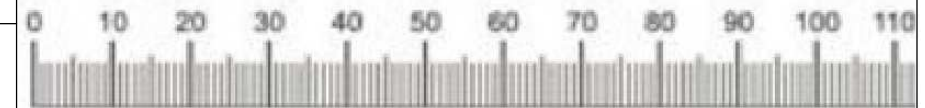

m.motta

Roupeiro Milan 6 Portas / Wardrobe Milan 6 Doors / Ropero Milan 6 Puertas

1º Passo / Step / Paso

Fixar tampo 6 na divisão pé 12 com parafusos I.
Em seguida fixar frente pé 10 e traseiro pé 11 com cantoneira P e parafuso B.

Fix top 6 to foot division 12 with screws I.
Then fix the front foot 10 and rear foot 11 with angle bracket P and screw B.

Fije la parte superior 6 a la división de pies 12 con los tornillos I.
Luego fije el pie delantero 10 y el pie trasero 11 con el soporte angular P y el tornillo B.

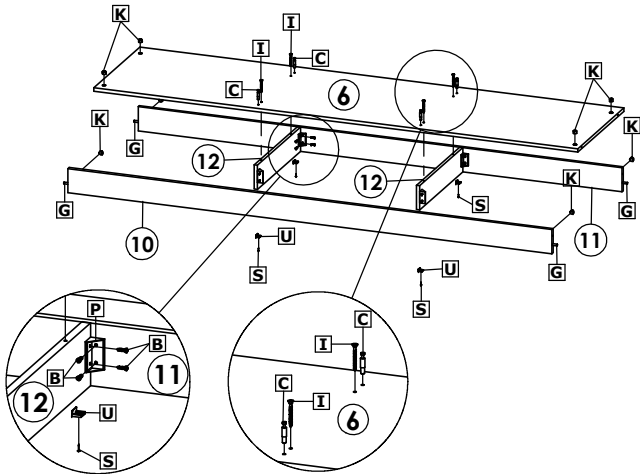

2º Passo / Step / Paso

Fixar as laterais 1 e 2 com parafusos J e porca cilíndrica K. Em seguida fixar as divisões 3, 4 nos tampo 8 e 9, com parafusos J e porca cilíndrica K.

Fix sides 1 and 2 with screws J and cylindrical nut K. Then fix divisions 3, 4 on tops 8 and 9, with screws J and cylindrical nut K.

Fijar los lados 1 y 2 con los tornillos J y la tuerca cilíndrica K. Luego fijar las divisiones 3, 4 en las tapas 8 y 9, con los tornillos J y la tuerca cilíndrica K.

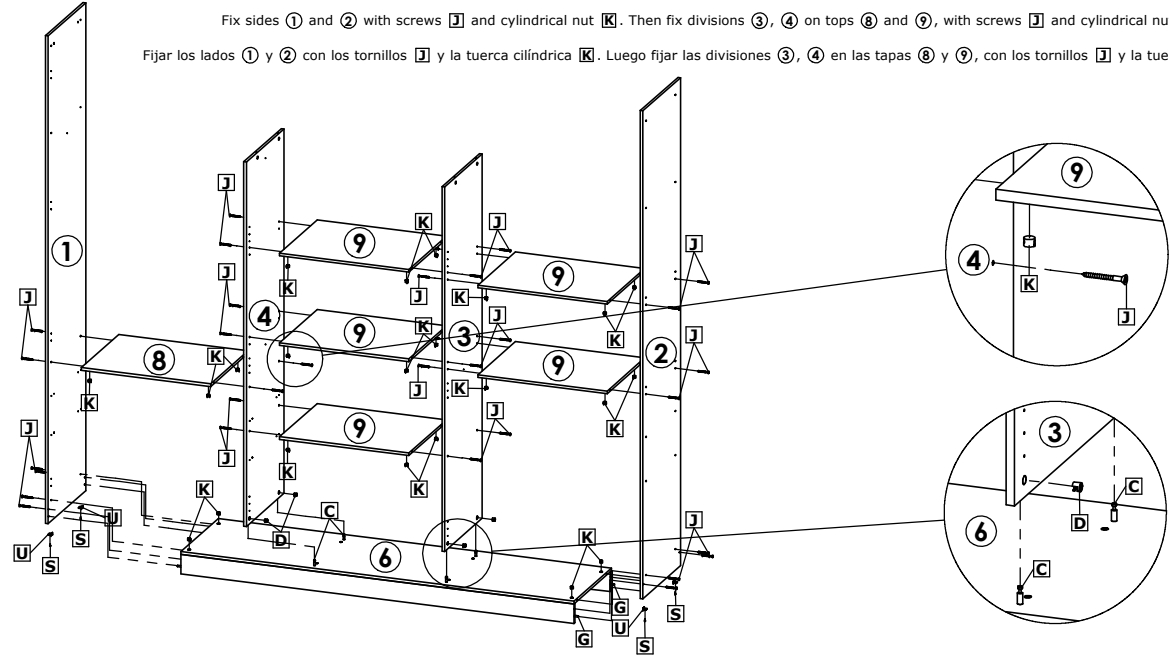

3º Passo / Step / Paso

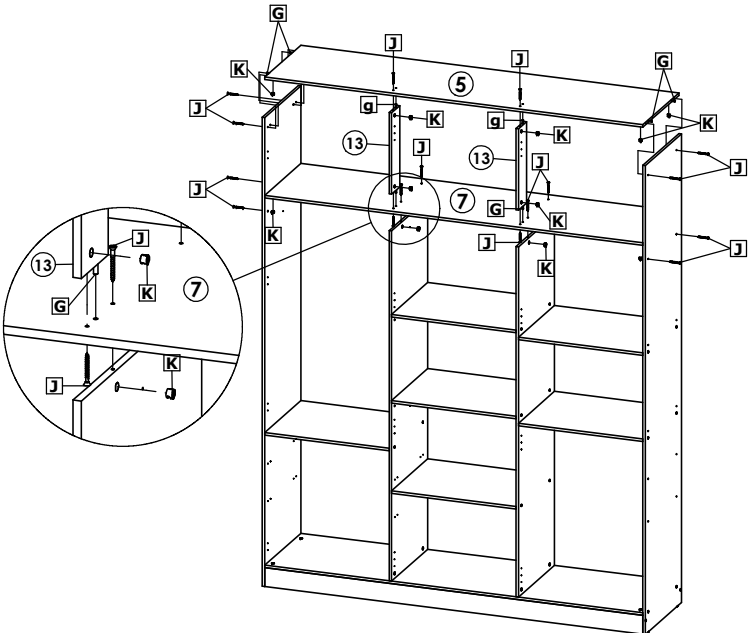

4º Passo / Step / Paso



Ao fixar os fundos, manter uma distância de 100mm entre um prego S e outro.
When fixing the bottoms, keep a distance of 100mm between one nail S and another.
Al fijar los fondos, mantenga una distancia de 100mm entre un clavo S y otro.

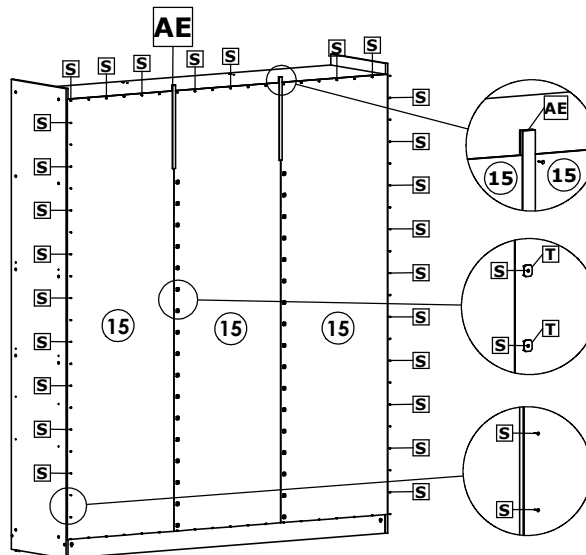

5º Passo / Step / Paso

Fixar a moldura 14 com parafusos B e cantoneiras R.
A moldura precisa ser fixada no tampo e nas laterais.
Fix the frame 14 with screws B and angles R.
The frame needs to be fixed to the top and sides.
Fijar el marco 14 con tornillos B y ángulos R.
El marco debe fijarse en la parte superior y en los laterales.

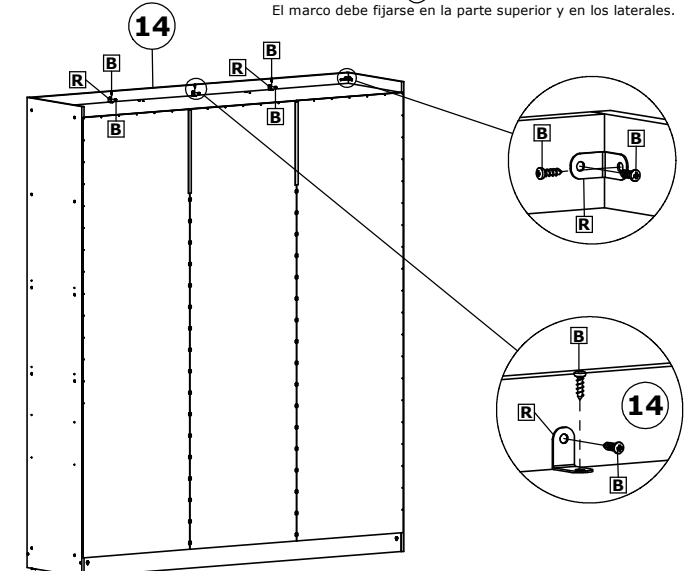

Roupeiro Milan 6 Portas / Wardrobe Milan 6 Doors / Ropero Milan 6 Puertas

6º Passo / Step / Paso

Utilize o gabarito de cabideiro para fazer a marcação antes de fixar.
Use the clothes hanger template to make the markings before fixing.
Utilice la plantilla de percha para hacer las marcas antes de fijarla.

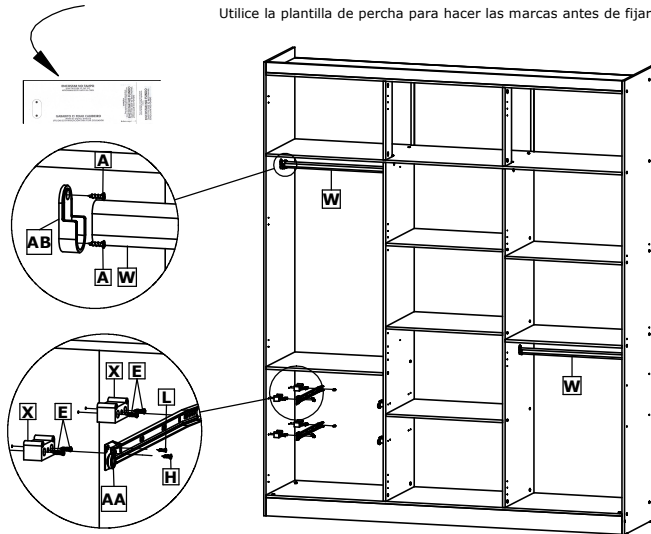

Fixar distanciadores X com parafusos E. Em seguida fixar corredeiras AA com parafusos H.
Fix spacers X with screws E. Then fix slides AA with screws H.
Fije los espaciadores X con los tornillos E. Luego fije las correderas AA con los tornillos H.

7º Passo / Step / Paso

Peso Suportado | Supported Weight | Peso soportado

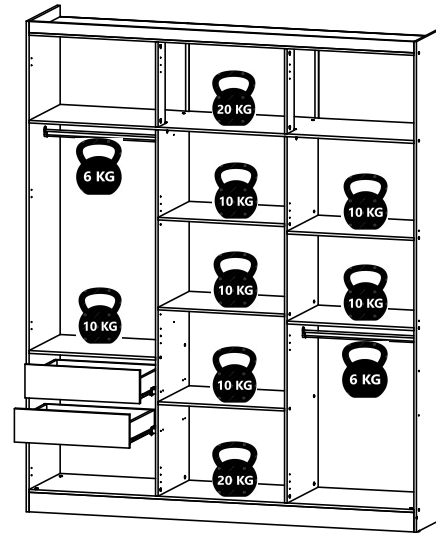

Peso suportado por gaveta. Weight supported per drawer. Peso suportado por cajón.
5 KG

8º Passo / Step / Paso

Montagem Portas Milan | Milan Doors | Puertas Milan

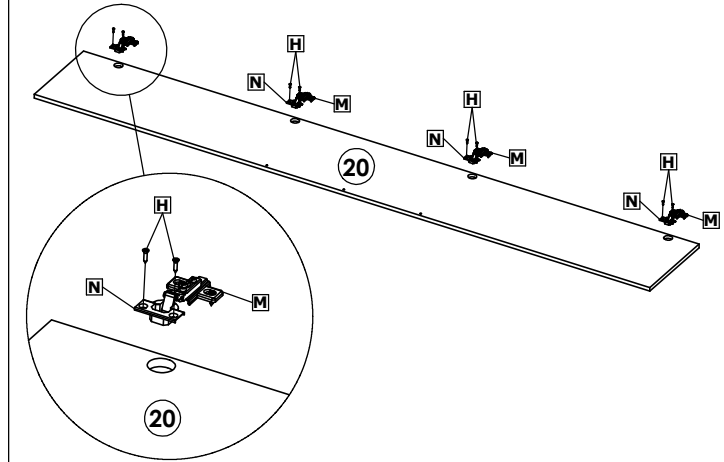

Usar dobradiça N, calço M e parafuso H nas portas 20.
Use hinge N, wedge M and screw H on doors 20.
Utilice la bisagra N, la cuña M y el tornillo H en las puertas 20.

9º Passo / Step / Paso

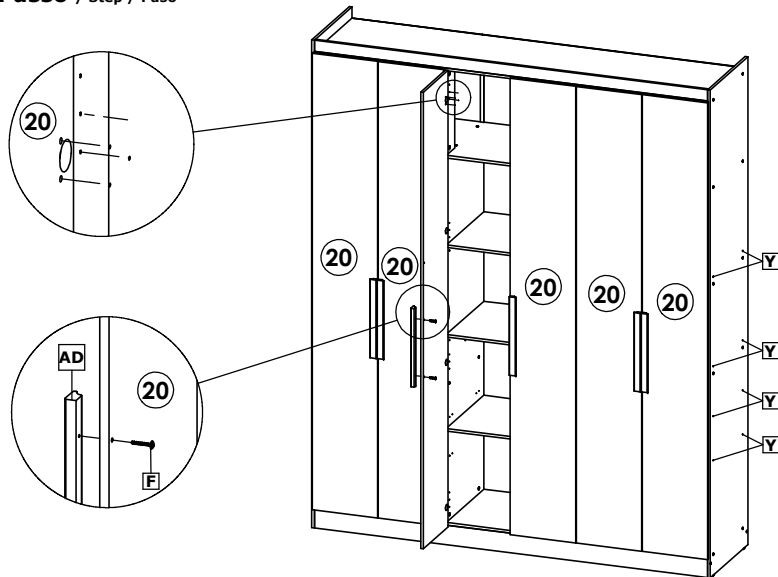

Fixar as portas 20 com parafusos H. Em seguida fixar os puxadores AD nas portas 20 com parafusos F.
Fix the doors 20 with screws H. Then fix the handles AD on the doors 20 with screws F.
Fije las puertas 20 con los tornillos H. Luego fije las manijas AD en las puertas 20 con los tornillos F.



ATENÇÃO | ATTENTION | ATENCIÓN

A lateral direita é utilizada em três versões da linha Milan.
É necessário colocar os tapa furos Y nas furações que sobram entre uma versão e outra do produto.

The right side is used in three versions of the Milan line.
It is necessary to place the hole plugs Y in the holes that are left between one version of the product and another.

El lado derecho se utiliza en tres versiones de la línea Milán.
Y Es necesario colocar los tapones en los agujeros que quedan entre una versión del producto y la otra.

Produto Montado | Assembled Product | Producto ensamblado

