

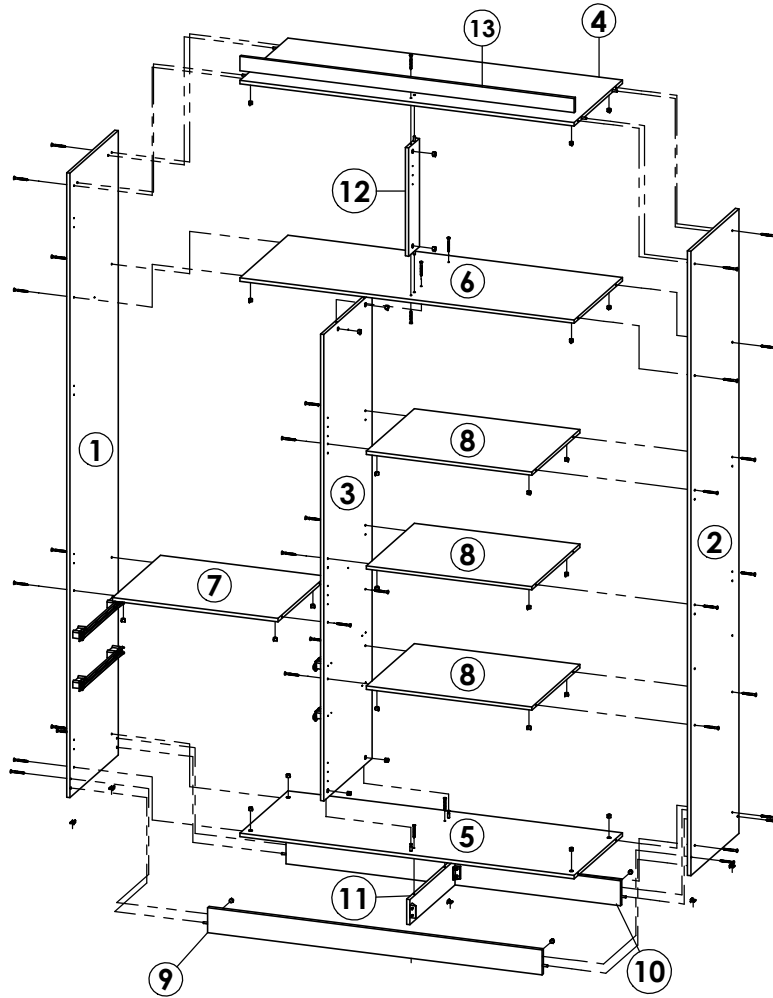

# Roupeiro Milan 4 Portas / Wardrobe Milan 4 Doors / Ropero Milan 4 Puertas



## Montagem Gaveta

sexta-feira, 19 de setembro de 2025

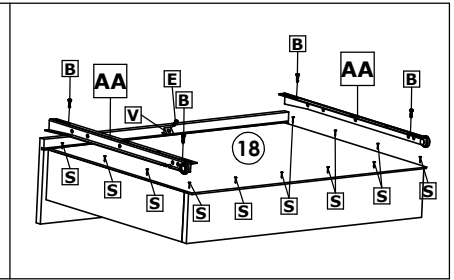
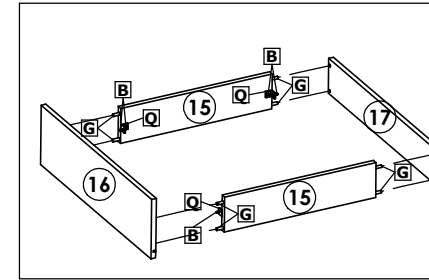

## Roupeiro Milan 4P

Peça / Piece / Pieza	Cod.	Descrição	Description	Descripción	Qtde Qty Cant	Compr Length Largo	Larg. Widht Ancho	Esp. Thickness Espesor
1	P19777	Lateral Esq.	Left Side Panel	Lateral Izquierda	1	2190	450	12
2	P19778	Lateral Dir.	Right Side Panel	Lateral Derecha	1	2190	450	12
3	P19779	Divisão Direita/Esquerda	Division Right/Left	División Derecha izquierda	1	1636	450	12
4	20084	Tampo Superior	Top upper	Tapa Superior	1	1182	450	12
5	P20085	Tampo Inferior	Top upper	Tapa Inferior	1	1182	450	12
6	P20086	Tampo Intermediário	Intermediate Top	Tapa Intermediaria	1	1182	450	12
7	P19785	Tampo (1 lado s/ pintura)	Top (One Side Unpainted)	Tapa (Un lado sin Pintura)	1	585	450	12
8	P19784	Tampo Intermediário Menor	Intermediate Top Smaller	Superior Intermedio Menor	3	585	450	12
9	P20087	Frente Pé	Frontal Botton Frame	Zocalo Frontal	1	1182	88	12
10	P20088	Traseiro Pé	Back Botton Frame	Zocalo Traseiro	1	1182	88	12
11	P19788	Divisão Pé	Division Botton Frame	División Zocalo	1	420	88	12
12	P19789	Divisão Maleiro	Maleiro Division	División Maleiro	1	380	100	12
13	P20089	Moldura Sup.	Top Frame	Moldura Superior	1	1182	50	12
14	P19794	Fundo Roupeiro	Back Panel	Fondo	2	2052	597	2,5
15	P16060	Lateral Gaveta	Drawer Side	Lateral Cajón	4	385	88	12
16	P19790	Frente Gaveta	Drawer Front	Frente Cajón	2	530	149	12
17	P19792	Traseiro Gaveta	Drawer Back	Traseiro Cajón	2	510	88	12
18	P19793	Fundo Gaveta	Drawer Back	Fondo Cajón	2	508	403	2,5

Cod. Qnt.

A 4	B 40	C 2	D 2	E 18	F 8	G 26	H 72	I 2
Parafuso 3,5x10 CC (Para Suporte Cabideiro) 36722	Parafuso 3,5x12 CP 33297	Parafuso Minifix 25679	Tambor Minifix 30182	Parafuso 4,0x14 CP 37535 - Zincado Branco (Usar no Distanciador)	Parafuso 3,5x25 CF 24648	Cavilha 6,0x30 24603	Parafuso 4,0x12 CC 30189	Parafuso 3,5x45 CC 33405 - Zincado Branco
J 36	K 36	L 4	M 16	N 16	O 1	P 2	Q 8	R 4
Parafuso 4,0x50 CC 25733 - Zincado Amarelo	Porca Cilindrica 36008 - Cinza Social	Parafuso 3,0x10 CC 33199 - Zincado Branco	Calço p/ Dobradilha 38612	Dobradilha Baixa 38611	Adesivo Logo 31363	Cantoneira do Pé 36011 - Cinza Social	Cantoneira Plástica 36010 Cinza Social	Cantoneira da Moldura 33407 - Aço
S 113	T 17	U 6	V 2	X 8	Z 1	W 1	Y 20	AA 2
Prego 10x10 CC 20179	Presilha Fundo 24099	Sapata L 34444 - Capuccino	Suporte Triangular 30094	Distanciador 25mm 37492	Sachê de Cola 10g 36724		Tapa Furo 5mm 36009 - Cinza Social 31848 - Capuccino	Corrediza 400mm 21611
AB 2	AC 1	AD 4	AE 1					
Suporte Cabideiro 36611	Gabarito de Cabideiro 36919	Puxador 39632 - Capuccino	Perfil I 388mm 36916 - Cinza Social					

## Roupeiro Milan Capuccino C| Off White

19	P19775	Porta Off White	Dorr Off White	Puerta Off White	4	2050	296	12
----	--------	-----------------	----------------	------------------	---	------	-----	----

## Roupeiro Milan Capuccino C| Menta

19	P19776	Porta Menta	Door Menta	Puerta Menta	4	2050	296	12
----	--------	-------------	------------	--------------	---	------	-----	----



**Atenção com a cor do acabamento!**  
Em caso de assistência solicitar o código de acordo com a cor da peça.

## Medidas em mm

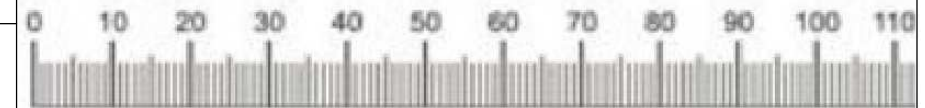

m.motta

# Roupeiro Milan 4 Portas / Wardrobe Milan 4 Doors / Ropero Milan 4 Puertas

## 1º Passo / Step / Paso

Fixar tampo 5 na divisão pé 11 com parafusos I.  
Em seguida fixar frente pé 9 e traseiro pé 10 com cantoneira P e parafuso B.

Fix top 5 to foot division 11 with screws I.  
Then fix the front foot 9 and rear foot 10 with angle bracket P and screw B.

Fije la parte superior 5 a la división de pies 12 con los tornillos I.  
Luego fije el pie delantero 9 y el pie trasero 10 con el soporte angular P y el tornillo B.

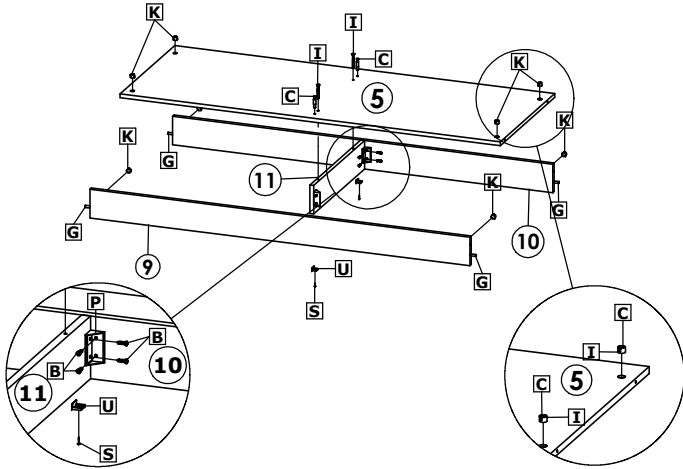

## 2º Passo / Step / Paso

Fixar as laterais 1 e 2 com parafusos J e porca cilíndrica K. Em seguida fixar as divisões 3, 3 nos tampo 7 e 8, com parafusos J e porca cilíndrica K.

Fix sides 1 and 2 with screws J and cylindrical nut K. Then fix divisions 3, 3 on tops 7 and 8, with screws J and cylindrical nut K.

Fijar los lados 1 y 2 con los tornillos J y la tuerca cilíndrica K. Luego fijar las divisiones 3, 3 en las tapas 7 y 8, con los tornillos J y la tuerca cilíndrica K.

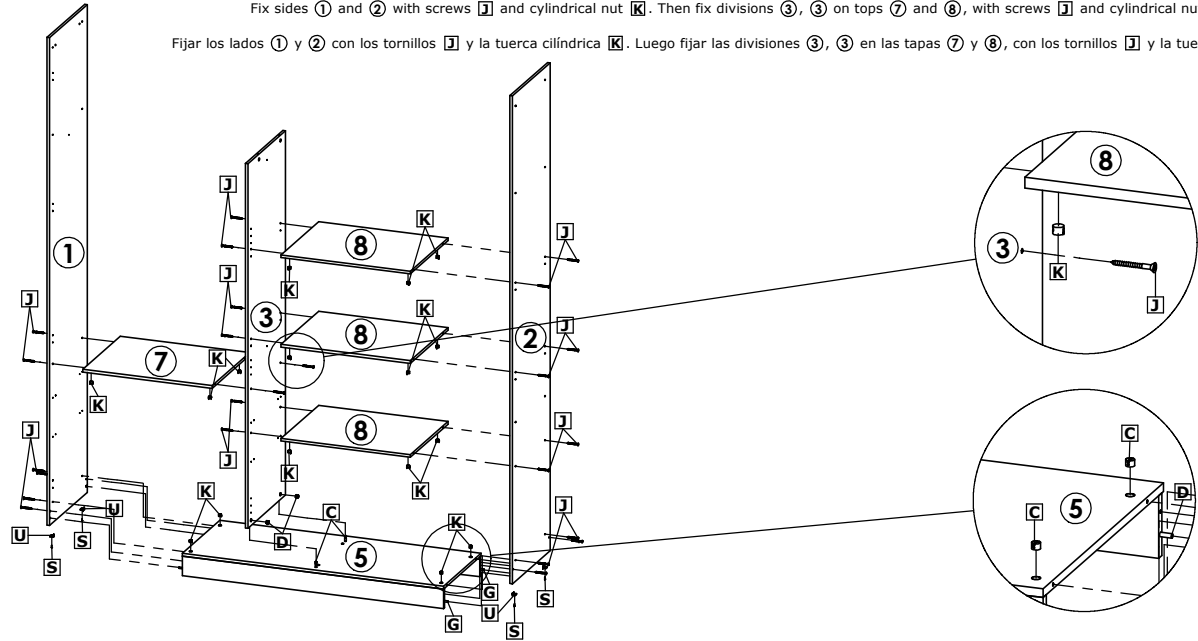

## 3º Passo / Step / Paso

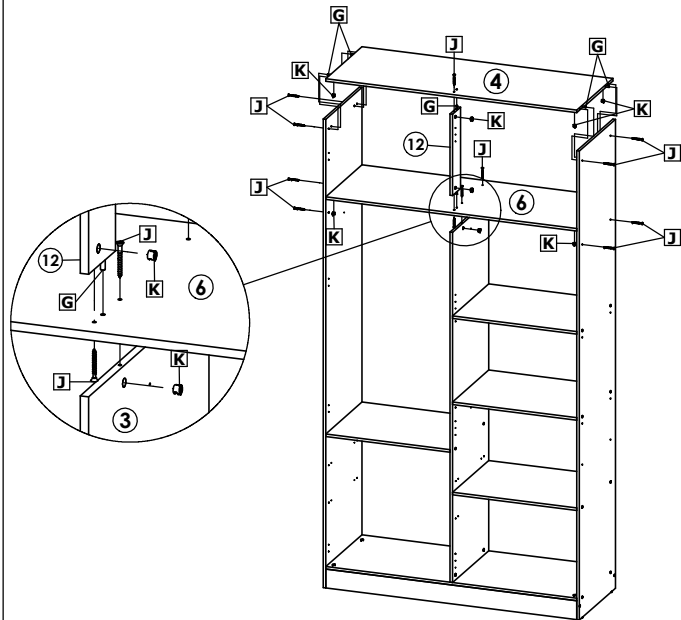

## 4º Passo / Step / Paso

 Ao fixar os fundos, manter uma distância de 100mm entre um prego S e outro.  
When fixing the bottoms, keep a distance of 100mm between one nail S and another.  
Al fijar los fondos, mantenga una distancia de 100mm entre un clavo S y otro.

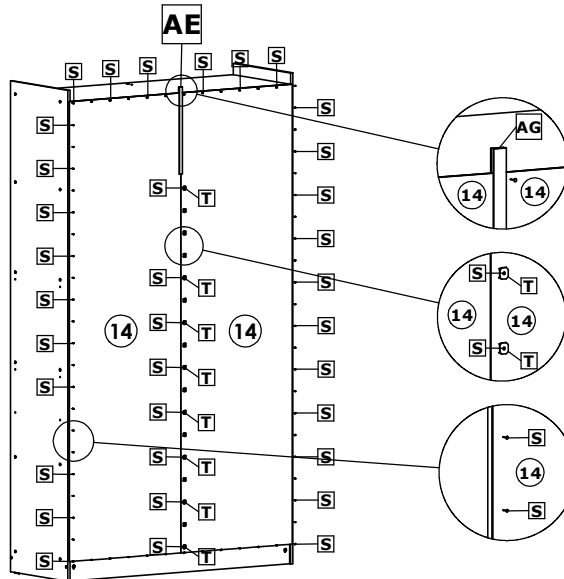

## 5º Passo / Step / Paso

Fixar a moldura 13 com parafusos B e cantoneiras R.  
A moldura precisa ser fixada no tampo e nas laterais.  
Fix the frame 13 with screws B and angles R.  
The frame needs to be fixed to the top and sides.  
Fijar el marco 13 con tornillos B y ángulos R.  
El marco debe fijarse en la parte superior y en los laterales.

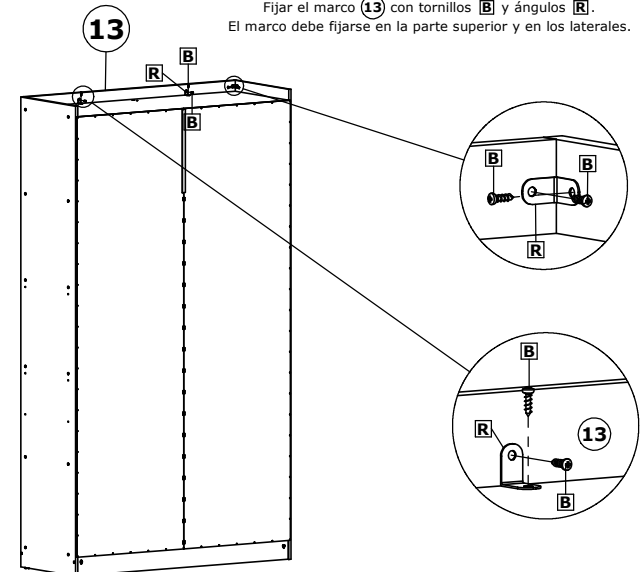

# Roupeiro Milan 4 Portas / Wardrobe Milan 4 Doors / Ropero Milan 4 Puertas

## 6º Passo / Step / Paso

Utilize o gabarito de cabideiro para fazer a marcação antes de fixar.  
Use the clothes hanger template to make the markings before fixing.  
Utilice la plantilla de percha para hacer las marcas antes de fijarla.

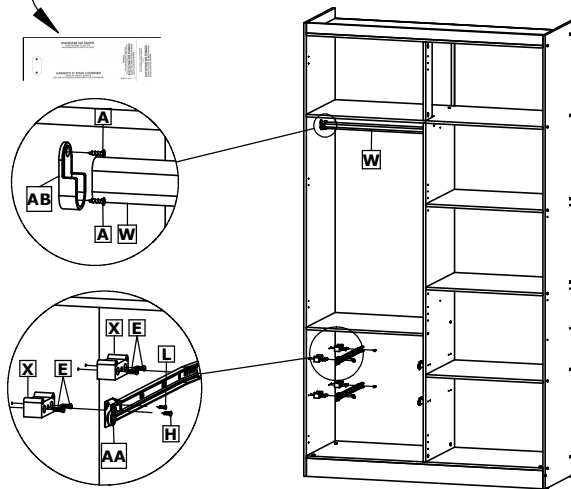

Fixar distanciadores **X** com parafusos **E**. Em seguida fixar corredeiras **AA** com parafusos **H**.  
Fix spacers **X** with screws **E**. Then fix slides **AA** with screws **H**.  
Fije los espaciadores **X** con los tornillos **E**. Luego fije las correderas **AA** con los tornillos **H**.

## 7º Passo / Step / Paso

**Peso Suportado|Supported Weight|Peso soportado**

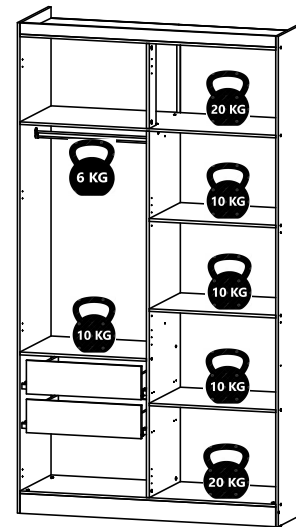

Peso suportado por gaveta.  
Weight supported per drawer.  
Peso suportado por cajón.  
5 KG

## 8º Passo / Step / Paso

**Montagem Portas Milan|Milan Doors|Puertas Milan**

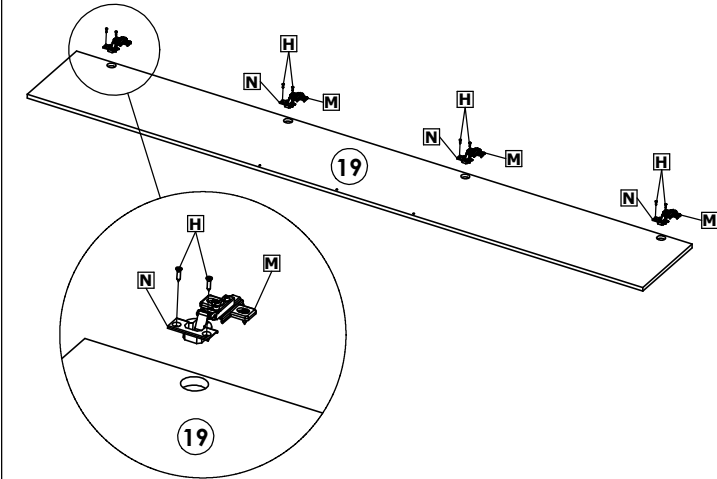

Usar dobradiça **N**, calço **M** e parafuso **H** nas portas **19**.  
Use hinge **N**, wedge **M** and screw **H** on doors **19**.  
Utilice la bisagra **N**, la cuña **M** y el tornillo **H** en las puertas **19**.

## 9º Passo / Step / Paso

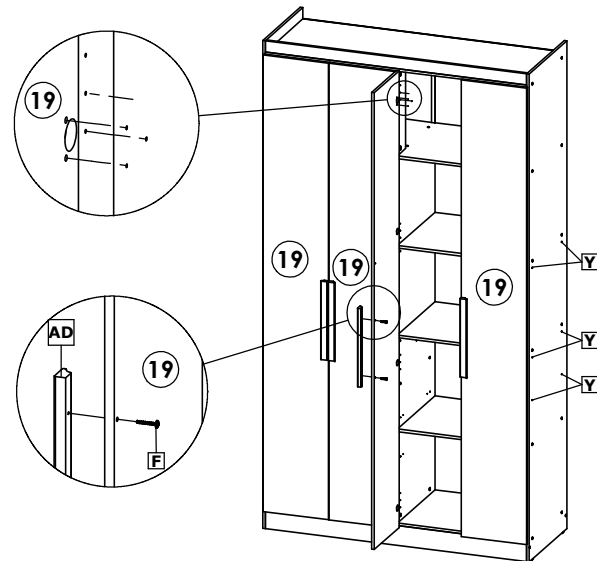

Fixar as portas **19** com parafusos **H**. Em seguida fixar os puxadores **AD** nas portas **19** com parafusos **F**.  
Fix the doors **19** with screws **H**. Then fix the handles **AD** on the doors **19** with screws **F**.  
Fije las puertas **19** con los tornillos **H**. Luego fije las manijas **AD** en las puertas **19** con los tornillos **F**.



### ATENÇÃO|ATTENTION|ATENCIÓN

A lateral direita é utilizada em três versões da linha Milan.  
É necessário colocar os tapa furos **Y** nas furações que sobram entre uma versão e outra do produto.

The right side is used in three versions of the Milan line.  
It is necessary to place the hole plugs **Y** in the holes that are left between one version of the product and another.

El lado derecho se utiliza en tres versiones de la línea Milán.  
**Y** Es necesario colocar los tapones en los agujeros que quedan entre una versión del producto y la otra.

## Produto Montado|Assembled Product|Producto ensamblado

