



# Roupeiro Royale New 7 Portas / Wardrobe Royale New 7 Doors / Ropero Royale New 7 Puertas

## 1º Passo / Step / Paso

### Atenção / Attention / Atención

Inicie a Montagem, fixando Frente (13), Traseiro (21) e Divisão Pé (21), Utilizando Cantoneira (M) e Parafusos (B). Em seguida faça a fixação do Tampo inferior (7) com Parafusos (A) e (D).

Comience el ensamblaje uniendo la parte delantera (13), la parte trasera (21) y la división de pie (21), utilizando el ángulo (M) y los tornillos (B). Luego fije la parte inferior inferior (7) con los tornillos (A) y (D).

Begin Assembly by securing Front (13), Rear (21), and Foot Division (21), Using Angle (M) and Screws (B). Then fasten Bottom Top (7) with Screws (A) and (D).

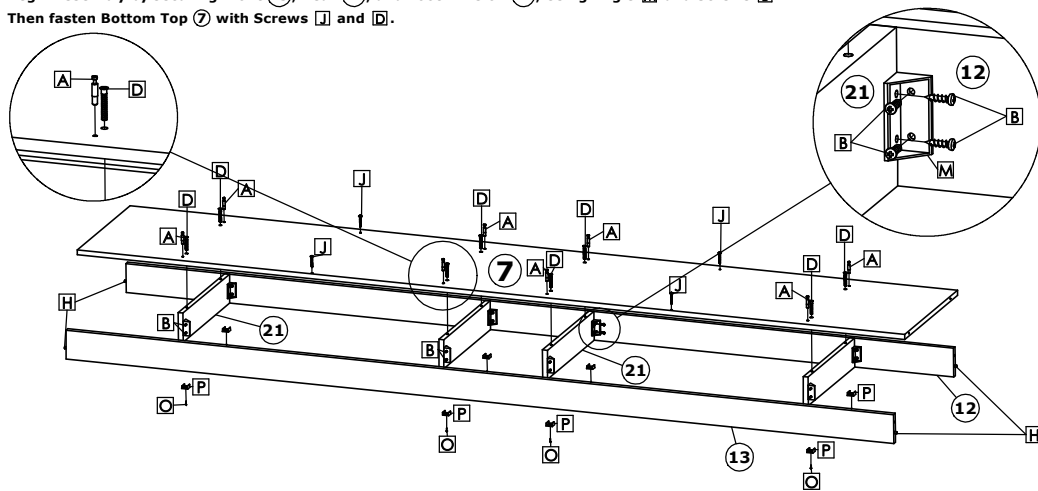

## 2º Passo / Step / Paso

Após a montagem da Base do Roupeiro, posicione as Divisões (3) sobre o Tampo (7) e fixe com Parafusos (A) e Tambor (R). Em seguida fixe os tampo (9) e (11) com Parafusos (D).

Después de montar la base del armario, coloque las divisiones (3) en la parte superior (7) y fíjelas con los tornillos (A) y el tambor (R). En seguida asegure las tapas (9) y (11) con tornillos (D).

After mounting the Wardrobe Base, position Divisions (3) on Top (7) and secure with Screws (A) and Drum (R). Then fasten tops (9) and (11) with Screws (D).

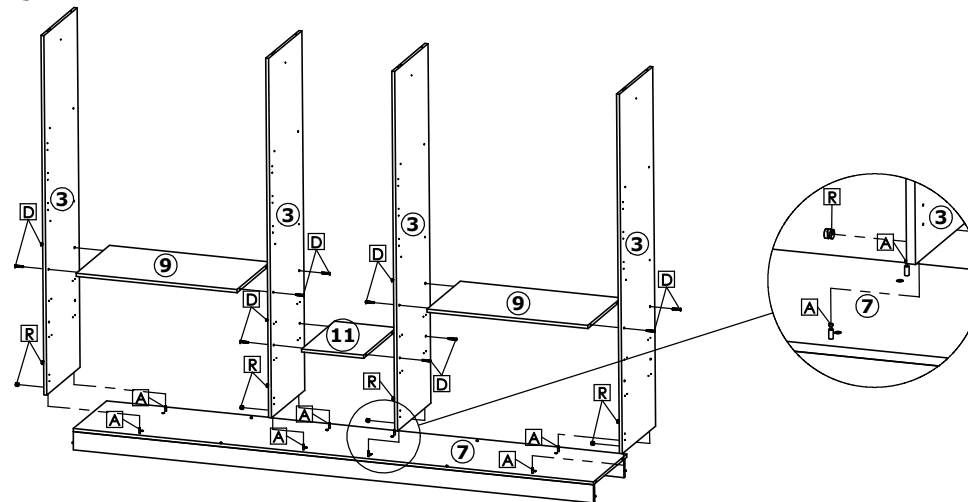

## 3º Passo / Step / Paso

Faça a montagem externa do Tampo (8) com a Divisão Maleiro (4), fixandos com Parafuso (D) e Cavilha (L). Logo fixar conjunto sobre as Divisões (3) e entre as Laterais (1) e (2) com Parafusos (D).

Realice el montaje externo del Top (8) con el Maleiro Division (4), fijando con Tornillo (D) y Tornillo (L). Luego arregla el set en el Divisiones (3) y entre las caras (1) y (2) con tornillos (D).

Make the external assembly of the Top (8) with the Maleiro Division (4), fixing with Screw (D) and Bolt (L). Then fix the set on the Divisions (3) and between Sides (1) and (2) with Screws (D).

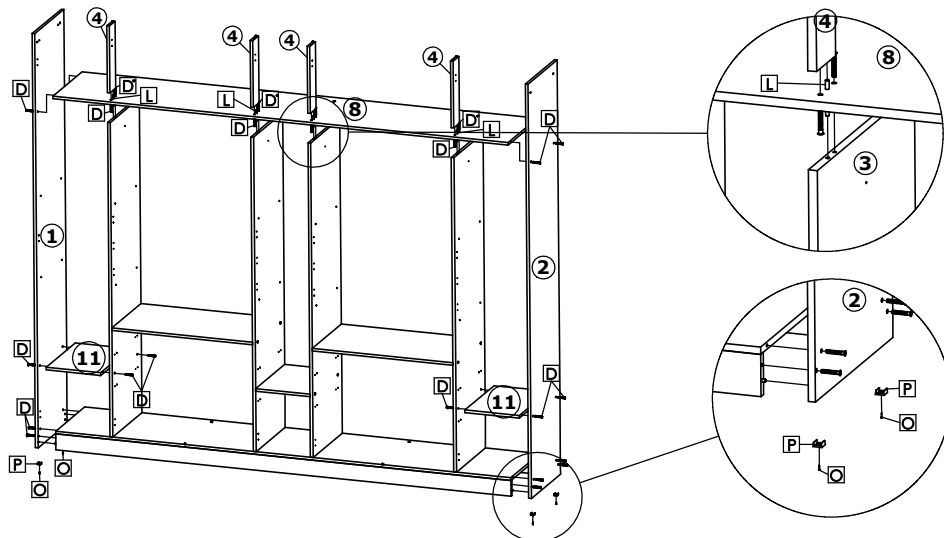

## 4º Passo / Step / Paso

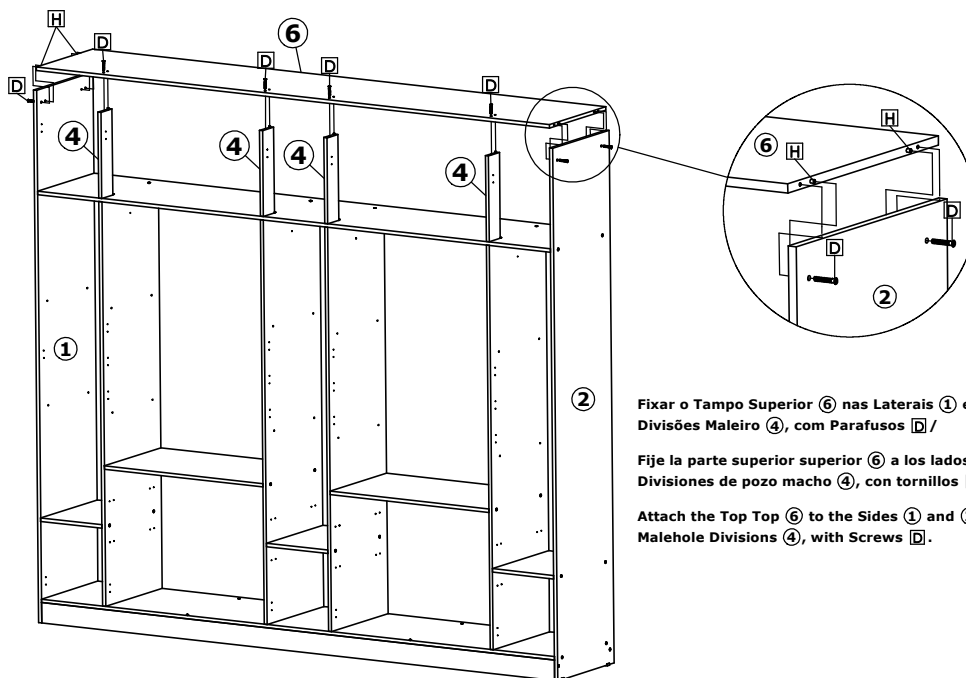

Fixar o Tampo Superior (6) nas Laterais (1) e (2) e Divisões Maleiro (4), com Parafusos (D).

Fije la parte superior superior (6) a los lados (1) y (2) y Divisiones de pozo macho (4), con tornillos (D).

Attach the Top Top (6) to the Sides (1) and (2) and Malehole Divisions (4), with Screws (D).

# Roupeiro Royale New 7 Portas / Wardrobe Royale New 7 Doors / Ropero Royale New 7 Puertas

## 5º Passo / Step / Paso

Inicie a montagem pelo fundo (20), utilize Pregos (Q) e Presilhas (N). Em seguida fixe os fundos (18) e (19) com Pregos (Q), Presilhas (N) e Perfil H (AF) /

Comience el montaje desde la parte inferior (20), use los clips Nails (Q) y (N). Luego asegure los fondos inferiores (19) y (18) con los Nails (Q), Clips (N) y Perfil H (AF) /

Begin mounting from the bottom (20), use Nails (Q) and Clips (N). Then secure the bottom (18) and (19) with Nails (Q), Clips (N) and Perfil H (AF) /

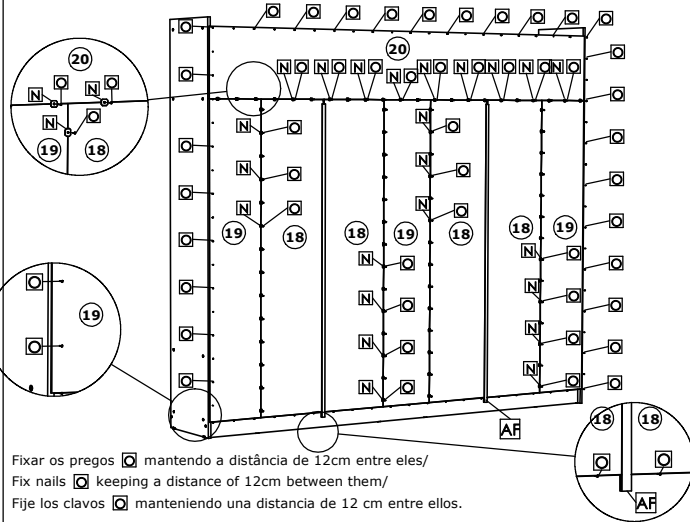

Fixar os pregos (Q) mantendo a distância de 12cm entre eles/  
Fix nails (Q) keeping a distance of 12cm between them/  
Fije los clavos (Q) manteniendo una distancia de 12 cm entre ellos.

## 6º Passo / Step / Paso

Após posicionar as Molduras Superior (5), fixa-las com Parafusos (B) e Cantoneira (AB) /

Después de colocar los marcos superiores (5), asegúrelos con los tornillos (B) y el ángulo (AB) /

After positioning Top Frames (5), secure them with Screws (B) and Angle (AB) /

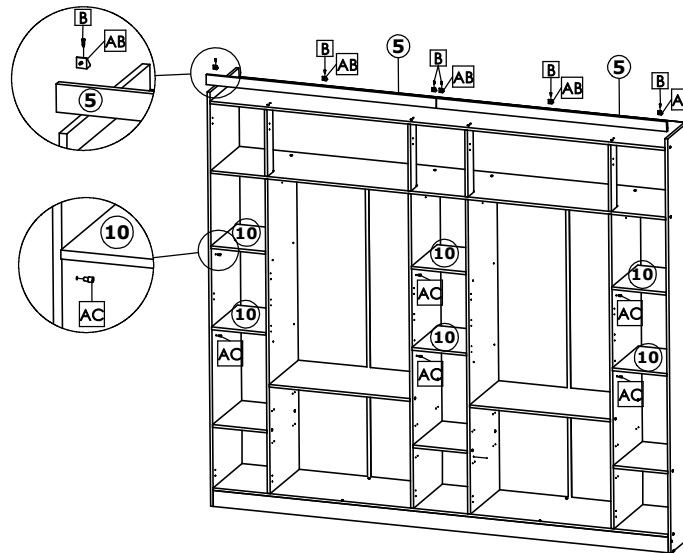

## Peso Suportado / Weight supported / peso que soporta

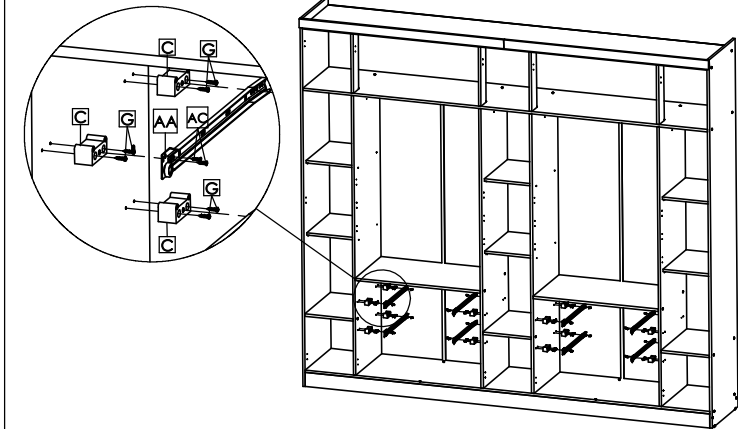

Fixar os distanciadores (C) com parafusos (G) nas laterais e divisões, conforme imagem a cima.  
Logo fixar as corredeiras (AA) nos distanciadores (C) com parafusos (AC) /  
Fix the spacers (C) with screws (G) on the sides and divisions, as shown in the image above.  
Then fix the slides (AA) on the spacers (C) with screws (AC) /  
Fije los espaciadores (C) con tornillos (G) en los lados y divisiones, como se muestra en la imagen de arriba.  
Luego fije las correderas (AA) en los espaciadores (C) con tornillos (AC) /

## Peso Suportado / Weight supported / peso que soporta

Faça a colocação das gavetas e cabideiros.  
Atentar-se ao furo que deve ser usado na fixação do Cabideiro/  
Lay out the drawers and racks.  
Pay attention to the hole that should be used when fixing the hanger/  
Haga la colocación de los cajones y los caballetes.  
Preste atención al orificio que debe usarse al fijar la percha.

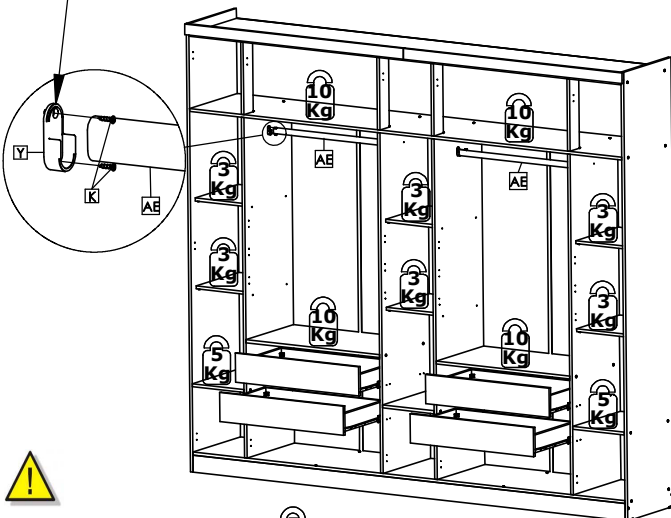

Peso suportado po cada Gaveta: 5 Kg  
Weight supported by each Drawer: 5 Kg  
Peso suportado por cada Cajón: 5 Kg

## Montagem Portas Royale New/ Royale New Doors/ Puertas Royale New

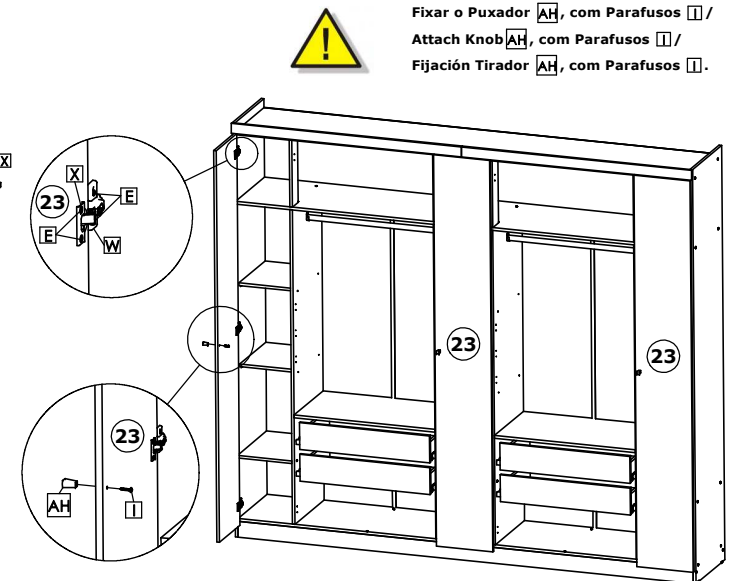
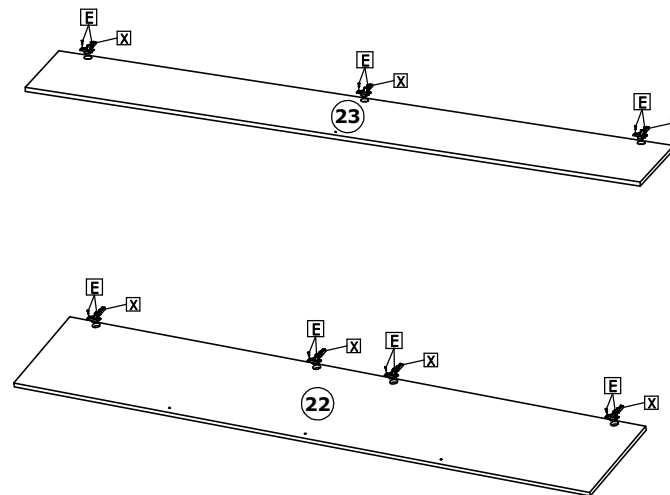

Fixar o Puxador (AH), com Parafusos (I) /  
Attach Knob (AH), com Parafusos (I) /  
Fijación Tirador (AH), com Parafusos (I) /

# Roupeiro Royale New 7 Portas / Wardrobe Royale New 7 Doors / Ropero Royale New 7 Puertas

Montagem Portas Royale New/ Royale New Doors/ Puertas Royale New

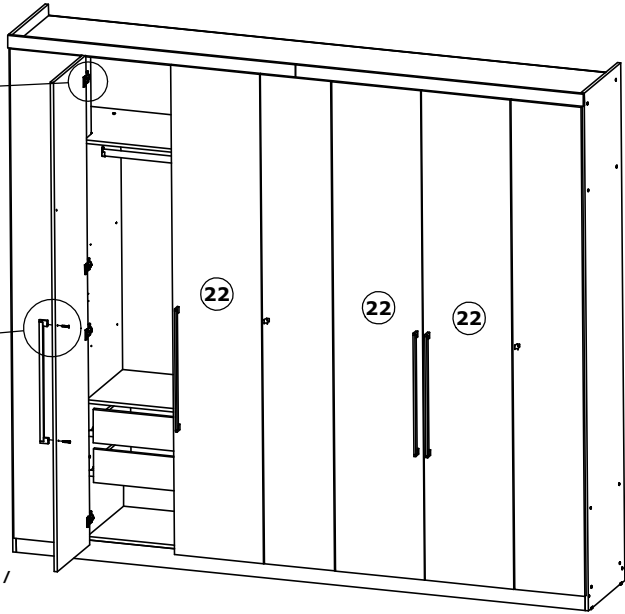
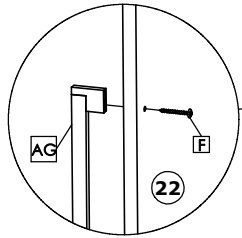
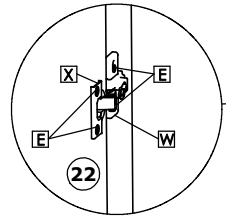

Fixar o Puxador **AG**, com Parafusos **II** /  
Attach Knob **AG**, com Parafusos **II** /  
Fijación Tirador **AG**, com Parafusos **II**.

## Royale Plus

